



ARTERO

PET CARE



**WORLD
WIDE
2025**

CATALOGUE PRO

artero.com

Inspiring Style









Index

ARTERO STYLING TEAM	04	06_Scissors / Ciseaux	117
ARTERO INTERNATIONAL BRAND AMBASSADORS	07	SYMBOLS / SYMBOLES	119
ARTERO EVENTS / ÉVÉNEMENTS	08	06.1_Razor Edge Scissors / Ciseaux à Lame de Rasoir	120
01_Cosmetics / Cosmétiques	10	06.2_Micro-Serrated Scissors / Ciseaux Microdentés	124
01.1_Shampoos / Shampoings	12	06.3_Curved Scissors / Ciseaux Courbés	127
01.2_Bath Systems / Système de Bain	16	06.4_Chunkers / Ciseaux Chunker	132
01.3_Conditioners / Après-Shampoings	17	06.5_Thinning Scissors / Ciseaux Sculpteurs	136
01.4_Spray Conditioners / Après-Shampoings en spray	19	06.6_Lefties / Gauchers	143
01.5_Styling and Volume / Style et Volume	21	06.7_Scissors Packs / Pack de Ciseaux	147
01.6_Quick Clean / Nettoyage rapide	23	06.8_Accessories / Accessoires	149
01.7_Perfumes / Parfums	25	07_Dryers & Straighteners / Séchoirs et fer à Lisser	151
01.8_Hygiene and Health / Hygiène et Santé	27	07.1_Drying Cabinet / Cabine Séchoir	152
01.9_Coloring and Chalks / Coloration et craies	32	07.2_2 Motor blasters / Pulseurs 2 Moteurs	154
01.10_4Cats	35	07.3_1 Motor blasters / Pulseurs 1 Moteur	156
01.11_Cosmetics display stand / Présentoir de Cosmétique	37	07.4_Hands Free Dryers / Séchoirs Mains Libres	158
01.12_Cosmetic Packs / Packs Cosmétiques	40	07.5_Hand Dryers & Straighteners	
01.13_Dilutions / Dilutions	42	Séchoirs Manuels et Fers à lisser	161
02_Tools Nature Collection / Outils Nature Collection	47	08_Bathtubs / Baignoires	165
02.1_Combs / Peignes	48	08.1_Electric Bathtubs / Baignoires Électriques	166
02.2_Slickers and Brushes / Cardes et Brosses	54	08.2_Bathtubs / Baignoires	168
02.3_Undercoat, Mats and Shedding / Sous-poil, nœuds et mue	62	08.3_Ajustable Tables / Tables Réglables	169
02.4_Hygiene / Hygiène	66	08.4_Exhibition Tables / Tables de Concours	171
02.5_Mitts / Mouffles	68	08.5_Tables and Bathtubs Accessories	
02.6_Stripping / Épilation	70	Accessoires Tables et Baignoires	172
Nature Collection Display / Présentoir	75	08.6_Table Leashes / Tables Laisses	176
Mixed Display / Présentoir Mixte	76	09_Holders, Cases, Trolleys / Etais Malettes Chariots	181
03_Tools / Outils	77	09.1_Trolleys and Backpacks / Malettes et Chariots	182
03.1_Tools Hygiene / Outils Hygiène	78	09.2_Holders / Etais	185
03.2_Model Dogs / Mannequins de Chiens	81	Books / Livres	189
03.3_Bathing / Bain	84	ARTERO ACADEMY	190
03.4_Muzzles / Muselières	89	Technical Service / Service technique	192
03.5_Leashes / Laisses	90	Sales Process & Warranty / Conditions de ventes et garantie	
04_Clothing / Vêtements	90	Personalisation Services / Service de Personnalisation	193
04.1_Smocks / Blouses	92	ARTERO Showroom / ARTERO Salle d'exposition	194
04.2_Trousers / Pantalons	97		
04.3_Aprons / Tabliers	101		
05_Clipppers / Tondeuses	103		
05.1_A5	104		
05.2_Trimmers / Tondeuses	106		
05.3_Detailers / Tondeuses de finition	108		
Blades & Snap-on combs / Lames et têtes de coupe	112		
05.4_Accessories / Accessoires	115		

ARTERO has always surrounded itself with dog groomers with great experience and talent in the sector. And because of this, we have the **ARTERO STYLING TEAM**. A team formed by **5 groomers** with outstanding professional and competitive careers. They represent **ARTERO UK** in grooming championships and seminars at an international level, and contribute their opinion in the development of the product.

ARTERO, qui s'est toujours entouré de toiletteurs pour chiens dotés d'une grande expérience et d'un grand talent dans le secteur, a créé l'**ARTERO STYLING TEAM**. Il s'agit d'une équipe de **5 toiletteurs** ayant une carrière professionnelle et un esprit de compétition remarquables. Ils représentent **ARTERO Espagne** lors les championnats de toilettage et les séminaires au niveau international, et contribuent, par leur avis, au développement des produits.







ARTERO
CREATIVE TEAM
SPAIN

		
PATRICIA CAMPOS	MAITE GARCÍA	RUBÉN GONZÁLEZ
		
@patriciacampos.estilismocanino	@maitegarciarico	@ruben.gonzalez.pelucanina









ARTERO
STYLING TEAM
UNITED KINGDOM

			
KIRSTY HUNT	CHERYL HOWARD	GEORGIA ASHTON FULLER	COSTIN STOICA
			
@kirsty_hunt_groominguk	@cherylhoward1406	@georgia_ashtonfuller	@_costin_stoica_

UNITED STATES

		
MICHELLE BREEN	LINDSEY DICKEN	GRACE ADRIANI
		
@mbreen84	@lindsey_grooms_dogs	@graziaadriani







MEXICO

			
PEPE MEDINA	CONRADO SOLÍS	DALIA VILARREAL	FEDE CRUZ
			
@pepe._medina	@conradosolis	@dalia_villarreal	@fedestyle_grooming









PERU

				
JOSÉ TAPIA	LEÓN HUARI	OSMAR VENTURA	RUDY VENTURA	SAÚL CABRERA
				
@jose_luistapia_	@leonhuarigutierrez	@osmarventura.2013	@rudy.venturaa	@saulj_cabrera

SINGAPORE

		
KIMBERLY TAN	ALVIN WONG	HONG HYEWON
		
@gothikimichii	@2legs8paws	@petstylist_hyewon

KOREA

			
LIM NARI	KIM YOUNGJU	OH SEOYEON	JINSUK PARK
			
@nari_lim	@youngju_klm	@seoyeon_Dh	@rickypapa_jimmy

INDONESIA



FLORENCE HUTOMO



@florencehutomo



MICHELLE HUTOMO



@michellehutomo



WULANDARI LIMANTARA



@wulan_fandi_house_of_grooming

VIETNAM



CHANG LYNA



@chang.lyna

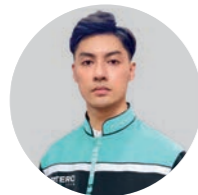

DUC TRAN



@t.c.duc



TOAN TRAN



@toantran



MAI SON



@maison



TA DANH CHUONG



@ta_danh_chuong

MALAYSIA

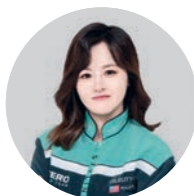

FELECITY LAU



@felecity_jing



WARIO LIM



@wario_lim



IVY LEE



@ivy_lee99



JESSIE LIM



@j_c_l_e_e



KANDICE LENG



@pawsion_grooming_academy

THAILAND



GERATI SASTAPHAT



@g_grooming_and_dog_training



JAJA KAEWKANTHA



@niss_jajam



NUTCHAN SA-NGUAN SUB



@chanistars_charles



PANUPONG EKTHAMMANIT



@princeanddisney

ARTERO

INTERNATIONAL BRAND AMBASSADORS

Globally, ARTERO has a network of **influential groomers** who help show the company's product and explain its use to groomers around the world.

ARTERO dispose d'un réseau mondial de professionnels du **toiletage influents** qui mettent en valeur les produits de la société et expliquent leur utilisation, afin que ces produits soient abordables et faciles à utiliser pour les toiletteurs du monde entier.



CORINNA VERSCHUREN



@corinna_verschuren_



DIANA LUTSKANOVA



@master.of.puppies.groom



NIKI IOANNOU



@happydogniki



ISA MONZÓ



@peluqueria_isa_monzo



JAUME FAURIA



@jaumefauriagroomer



JUDITH CAMARASA



@thebarberdog



NOELIA COMELLAS



@elmondelgos



XISCA MARTORELL



@martorellxisca



CAROLINE COUTRET



@coutretcaroline



ELISABETTA GRISON



@elisabettagrisonofficial



IRINA LOBACH



@irina.lobach.estilista.canina



CATALIN NEAGU



@groomingbycatalinneagu



JOHNNY LEE



@johnny_d_lee



BEOMJIN PARK



@thegoodboy_toyoodle



DONGSEOK YOO



@dongseok_yoo



JANG SENA



@trimming_magjc



SELY SULISTHIA



@selly.grooming.academy



JAMIE SIE



@jgagrooming



KINGSLY TAN



@kings.groomer



PARK SANG HUN



@parkgroomer



THO ĐÌNH



@di.nh842

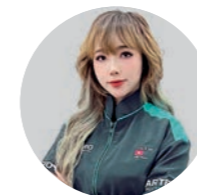

THUỶ SIN



@thuy_sin

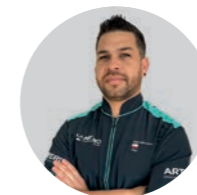

JOSÉ PEÑALOZA



@joseestilocanino_venezuela

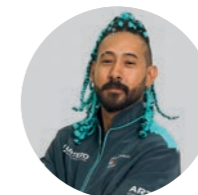

LUIS A. APARICIO



@tonypetsgroomer



ELIZABETH TRAVESO



@elitraveso



DEVIN FITZGERALD



@devinsdogdays



ARTERO

EVENTS ÉVÉNEMENTS

Artero is one of the leading brands in the pet grooming industry due to its presence in the different fields of the sector, offering high quality cosmetic products, professional materials and having a wide network of academies in several countries. In addition, one of the characteristics that sets Artero apart is its support to the industry through the organisation of large international events such as the Jornadas Artero in Madrid and Atlanta, or the Artero Grooming Slam championship in Barcelona. In addition to this, you will be able to find their sales stands at the most important fairs and shows around the world!

Artero, l'une des principales marques de l'industrie du toilettage des animaux de compagnie est présente dans les différents domaines du secteur, proposant des produits cosmétiques de haute qualité, du matériel professionnel et disposant d'un vaste réseau de centres de formation dans plusieurs pays. Par ailleurs, l'une des caractéristiques qui distingue Artero est le soutien qu'elle apporte au secteur par l'organisation de grands événements internationaux tels que les « Jornadas Artero » à Madrid et à Atlanta, ou le championnat « Artero Grooming Slam » à Barcelone. Vous trouverez également leurs stands de vente dans les foires et salons les plus importants du monde entier!



Cosmetics Cosmétiques

01



Artero Cosmetics combine the experience of a century-old grooming company, along with the collaboration of top dog groomers. Made with top-quality ingredients, respectful to the environment and 100% Made in Spain.

La ligne Cosmétiques d'Artero combine l'expérience d'une société de toilettage centenaire à la collaboration des meilleurs toiletteurs pour chiens. Fabriqué avec des ingrédients de première qualité, respectueux de l'environnement et 100 % Made in Spain.





COSMETICS
COSMÉTIQUES

01.1 Shampoos Shampooings

A very concentrated, top-quality line designed to thoroughly clean while caring for the coat and skin.

Une ligne très concentrée, de qualité supérieure, conçue pour nettoyer en profondeur tout en prenant soin du pelage et de la peau.



Detox

EFFECT: Deeply cleanses and deodorizes, eliminates toxins and impurities. Whitens. **USE:** On dirty or smelly, city cats and dogs or as a whitener. **FEATURED INGREDIENT:** Activated Charcoal. **INSTRUCTIONS FOR USE:** Massage well into wet coat to achieve a lather. Wait 3 to 5 minutes and rinse. **COMBINE WITH:** Detox Mask Conditioner.

EFFET: nettoyage et désodorisation en profondeur, élimine les toxines et la pollution. Agent de blanchiment. **UTILISATION:** Chiens et chats de ville, blancs, sales ou malodorants. **INGRÉDIENT PRINCIPAL:** Charbon actif. **MODE D'EMPLOI:** Frotter en profondeur jusqu'à faire mousser sur un pelage préalablement mouillé. Attendre 3 à 5 minutes et rincer. **COMBI-NER AVEC:** Masque Spa.

100ml REF.: H5712
250ml REF.: H712
5L REF.: H715



IRINA LOBACH
PT



Hidratante

EFFECT: Highly moisturizing for a flowing coat that's full of vitality. **USE:** On long coated breeds to prevent breakage, on dry or damaged coats. **FEATURED INGREDIENT:** Biotin. **INSTRUCTIONS FOR USE:** Massage well into wet coat to achieve a lather. Wait 3 to 5 minutes and rinse. **COMBINE WITH:** Keratin and Protein Conditioners.

EFFET: Grande hydratation pour obtenir des poils élastiques et vivants. **UTILISATION:** sur les poils longs pour éviter les ruptures, sur les poils secs ou abîmés. **INGRÉDIENT VEDETTE:** Biotine. **MODE D'EMPLOI:** Frotter en profondeur jusqu'à ce que le pelage préalablement mouillé ne mousse. Attendre 3 à 5 minutes et rincer. **COMBINER AVEC:** Keratine, Detox et Protéine.

100ml REF.: HS624
250ml REF.: H624
5L REF.: H625



Vitalizante

EFFECT: Adds texture and shine. **USE:** On wire-haired breeds, wavy or curly coats and double coats. **FEATURED INGREDIENT:** Vitamins A, B, H. **INSTRUCTIONS FOR USE:** Massage well into wet coat to achieve a lather. Wait 3 to 5 minutes and rinse. **COMBINE WITH:** Protein Vital Conditioner and Detox Mask Conditioner.

EFFET: apporte de la texture et de la brillance. **UTILISATION:** Races de poils durs et avant la coupe sur les poils ondulés et bouclés. **INGRÉDIENT VEDETTE:** Vitamines A, B, H. **MODE D'EMPLOI:** Frotter en profondeur jusqu'à ce que le pelage préalablement mouillé ne mousse. Attendre 3 à 5 minutes et rincer. **COMBINER AVEC:** Protéines et Detox.

100ml REF.: HS622
250ml REF.: H622
5L REF.: H623



Bye Bye

EFFECT: Antiseptic, antifungal and antiparasitic. **USE:** Treats damaged skin, black skin, irritated skin and kills fleas. **FEATURED INGREDIENT:** Tea Tree Oil. **INSTRUCTIONS FOR USE:** Massage well into wet coat to achieve a lather. Wait 3 to 5 minutes and rinse. **COMBINE WITH:** Spa Mask Conditioner.

EFFET: Antiseptique, antifongique, antibiotique et antiparasitaire. **UTILISATION:** Traite les peaux endommagées, noires, eczéma et élimine les puces. **INGRÉDIENT PRINCIPAL:** Huile d'arbre à thé. **MODE D'EMPLOI:** Frotter en profondeur jusqu'à faire mousser le pelage préalablement mouillé. Attendre 3 à 5 minutes et rincer. **COMBINER AVEC:** Masque Spa.

100ml REF.: HS666
250ml REF.: H666
5L REF.: H668



Relax

EFFECT: Calming effect, reduces inflammation, restores and soothes the skin. **USE:** On red, irritated, inflamed, dry and itchy skin. **FEATURED INGREDIENT:** Rosehip Oil and Aloe Vera. **INSTRUCTIONS FOR USE:** Massage well into wet coat to achieve a lather. Wait 3 to 5 minutes and rinse. **COMBINE WITH:** Spa Mask Conditioner.

EFFET: Apaisant, réparateur relaxant sur les peaux. **UTILISATION:** Peau irritée, rouge, enflammée, sèche, séborrhée et démangeaisons. **INGRÉDIENT VEDETTE:** Huile de Rose Musquée et Aloe Vera. **MODE D'EMPLOI:** Frotter en profondeur jusqu'à ce que le pelage préalablement mouillé ne mousse. Attendre 3 à 5 minutes et rincer. **COMBINER AVEC:** Masque Spa.

100ml REF.: HS665
250ml REF.: H665
5L REF.: H667



Blanc

EFFECT: Enhances white coats and removes yellow tones, intensifies black coats and evens out grey tones. **USE:** On white coats but can also be used on black and grey dogs to improve color. **FEATURED INGREDIENT:** Blue pigment. **INSTRUCTIONS FOR USE:** Massage well into wet coat to achieve a lather. Wait 3 to 5 minutes and rinse. **COMBINE WITH:** Keratin Conditioner, Detox Mask Conditioner and Protein Conditioner.

EFFET: Dégraisse, désodorise et élimine les taches. **UTILISATION:** En premier shampooing pour dégraisser et rendre la peau et le pelage prêts pour le deuxième shampooing. **INGRÉDIENT VEDETTE:** Vinaigre. **MODE D'EMPLOI:** Frotter le shampooing sur le pelage mouillé jusqu'à ce qu'il mousse et rincer immédiatement. **COMBINER AVEC:** Tous les shampooings sauf Basic.

100ml REF.: HS648
250ml REF.: H648
5L REF.: H649



Tsunami

EFFECT: Degreaser, deodorant and stain remover. **USE:** Apply to dampened coat to clean and degrease before shampooing. **FEATURED INGREDIENT:** Vinegar. **HOW TO USE:** Massage the shampoo into the dampened coat, until it forms a lather - rinse immediately. **USE WITH:** All shampoos except Basic.

EFFET: Dégraisse, désodorise et élimine les taches. **UTILISATION:** En premier shampooing pour dégraisser et rendre la peau et le pelage prêts pour le deuxième shampooing. **INGRÉDIENT VEDETTE:** Vinaigre. **MODE D'EMPLOI:** Frotter le shampooing sur le pelage mouillé jusqu'à ce qu'il mousse et rincer immédiatement. **COMBINER AVEC:** Tous les shampooings sauf Basic.

100ml REF.: HS764
5L REF.: H764



Basic

EFFECT: Removes dirt and grease while respecting the skin. **USE:** First bath for all cats and dogs. **FEATURED INGREDIENT:** Oats. **INSTRUCTIONS FOR USE:** Massage well into wet coat to achieve a lather. Rinse. **COMBINE WITH:** Hidratante Shampoo, Vitalizante Shampoo, Blanc Shampoo, Detox Shampoo.

EFFET: Dégraisse et élimine la saleté sans déprotéger la peau. **UTILISATION:** 1ère utilisation sur tous les types de chiens et de chats. **INGRÉDIENT VEDETTE:** Avoine. **MODE D'EMPLOI:** Frotter en profondeur jusqu'à ce que le pelage préalablement mouillé ne mousse. Rincer. **COMBINER AVEC:** Hydratant, Vitalisant, Blanc, Detox.

100ml REF.: HS635
5L REF.: H635



Baby

EFFECT: Removes dirt and unpleasant odors while being very gentle on eyes and mucous membranes. **USE:** Puppies and kittens. **FEATURED INGREDIENT:** Talc. **INSTRUCTIONS FOR USE:** Massage well into wet coat to achieve a lather. Wait 3 to 5 minutes and rinse. **COMBINE WITH:** Spa Vital Conditioner and Protein Vital Conditioner.

EFFET: Élimine la saleté et les mauvaises odeurs en étant très respectueux des muqueuses et des yeux. **UTILISATION:** chez les chiens et les chats. **INGRÉDIENT VEDETTE:** Talc. **MODE D'EMPLOI:** Frotter en profondeur jusqu'à faire mousser sur un pelage préalablement mouillé. Attendre 3 à 5 minutes et rincer. **COMBINER AVEC:** Detox Vital, Spa Vital, et Protein Vital.

100ml REF.: HS664
250ml REF.: H664



COSMETICS
COSMÉTIQUES

01.2 Bath Systems Système de Bain

The device that revolutionises pet bathing.

Le dispositif qui révolutionne le bain des animaux de compagnie.



Aqua Jet

NEW
NOUVEAU

Pressurised bathing system using a suction pump that recycles stagnant water from the bathtub. This method of bathing saves a great deal of water, time and effort, as well as obtaining the best results from the Artero shampoo, thanks to the high pressure which massages the skin, stimulating blood flow and the absorption of all the ingredients of the cosmetic. It has a remote control to turn it on and off.

Système de bain à pression utilisant une pompe à succion qui recycle l'eau stagnante de la baignoire. Cette méthode permet d'économiser beaucoup d'eau, de temps et d'efforts, tout en obtenant les meilleurs résultats avec le shampooing Artero. La pression de l'eau qui arrive sur la peau de l'animal offre un massage stimulant la circulation sanguine et l'absorption de tous les ingrédients du cosmétiques. Dispose d'une télécommande pour allumer et éteindre. Inclut une douche avec possibilité de fermer le débit.

REF.: H845A6



COSMETICS
COSMÉTIQUES

01.3 Conditioners Après-Shampooings

The Artero conditioners rehydrate, regenerate and protect all coat types.

Les après-Shampooings Artero réhydratent, régénèrent et protègent tous les types de pelage.



Kubic Vital

EFFECT: Provides volume, body and hydration to the coat. Eases combing. **USE:** For dogs that are lacking volume and hydration. Ideal in daily grooming to help cut curly or wavy coats, terriers' paws, etc. **FEATURED INGREDIENT:** Keratin. **HOW TO USE:** Apply to wet coat after bathing, massage until it penetrates, then dry. It is not necessary to brush during drying. Do not rinse. **USE WITH:** Vitalizing and Blanc.

EFFET: Donne du volume et du corps aux poils ainsi que de l'hydratation et de la facilité à les coiffer. **UTILISATION:** Chez les chiens qui ont besoin de volume et d'hydratation. Idéal lors du toilettage quotidien pour aider à couper les poils frisés, les poils ondulés, les poils des pattes de terriers, etc. **INGRÉDIENT VEDETTE:** Kératine **MODE D'EMPLOI:** Appliquer sur des poils humides après le bain, masser jusqu'à pénétration et sécher, il n'est pas nécessaire de brosser pendant le séchage. Ne pas rincer. **COMBINER AVEC:** Vitalisant, Blanc.

500ml REF.: H761



Keratin Vital



EFFECT: Restores keratin, anti-breakage, adds weight, provides thermal protection. **USE:** On long or damaged coats to prevent breakage, or before using straighteners. **FEATURED INGREDIENT:** Keratin. **INSTRUCTIONS FOR USE:** Apply liberally over damp coat. Wait 3 to 5 minutes and rinse, or leave in for more protection. **COMBINE WITH:** Hydratante Shampoo, Blanc Shampoo and Detox Shampoo.

EFFET: Réparateur de kératine, anti-rupture, apporte du poids, protège thermiquement. **UTILISATION:** sur les poils longs pour éviter les ruptures, sur les poils abîmés, avant d'utiliser des fers à lisser. **INGRÉDIENT VEDETTE:** Kératine. **MODE D'EMPLOI:** appliquer en profondeur sur tout le pelage préalablement mouillé. Attendre 3 à 5 min. Rincer ou laisser tel quel pour un effet de protection supplémentaire. **COMBINER AVEC:** Hydratant, Blanc et Detox.

90ml REF.: H672 / 650ml REF.: H659



Protein Vital



EFFECT: Strengthens, helps with brushing and prevents tangles, moisturizes to restore hair elasticity and natural volume. **USE:** To condition, on knotted and tangled cats and dogs with a dull coat. **FEATURED INGREDIENT:** Silk Proteins. **INSTRUCTIONS FOR USE:** Apply liberally over damp coat. Wait 3 to 5 minutes and rinse, or leave in for more protection. **COMBINE WITH:** Vitalizante Shampoo and Blanc Shampoo.

EFFET: Adoucissant, aide au brossage et évite les noeuds. Hydratant pour récupérer l'élasticité des poils et leur volume naturel. **UTILISATION:** Avant la coupe, pour les chats et les chiens emmêlés, noués et le poil terne. **INGRÉDIENT VEDETTE:** Protéines de soie. **MODE D'EMPLOI:** appliquer en profondeur sur tout le pelage préalablement mouillé. Attendre 3 à 5 min. Et rincer ou laisser tel quel pour un effet de protection supplémentaire. **À COMBINER AVEC:** Hydratant, Blanc et Detox.

90ml REF.: H626 / 650ml REF.: H630



Detox Vital



EFFECT: Provides long-lasting hydration and removes dirt particles. **USE:** On dirty, greasy or grimy coats of cats and dogs of any color. **FEATURED INGREDIENT:** Activated Charcoal. **INSTRUCTIONS FOR USE:** Apply liberally over damp coat. Wait 3 to 5 minutes and rinse. Not a leave in. **COMBINE WITH:** Detox Shampoo and Blanc.

EFFET: Hydratation de longue durée avec élimination des particules de saleté. **UTILISATION:** Chiens et chats sales, gras et/ou malodorants et blancs. **INGRÉDIENT VEDETTE:** charbon actif. **MODE D'EMPLOI:** appliquer en profondeur sur tout le pelage préalablement mouillé. Attendre 3 à 5 minutes et rincer. **COMBINER AVEC:** Detox et Blanc.

90ml REF.: H727 / 650ml REF.: H714



Spa Vital



EFFECT: Completes the grooming procedure by moisturising, helping to heal and reducing skin inflammation. **USE:** On red, sensitive, irritated, itchy skin and dandruff. **FEATURED INGREDIENT:** Rosehip Oil and Aloe Vera. **INSTRUCTIONS FOR USE:** Apply liberally over damp coat. Wait 3 to 5 minutes and rinse. Not a leave in. **COMBINE WITH:** Bye-Bye Shampoo and Relax Shampoo.

EFFET: Complète le bain de traitement en hydratant, cicatrisant et dés-enflamant la peau. **UTILISATION:** peaux sensibles, irritées, rougeâtres, démangeaisons, séborrhée, pellicules. **INGRÉDIENT VEDETTE:** Huile de Rose Musquée et Aloe Vera. **MODE D'EMPLOI:** appliquer en profondeur sur tout le pelage préalablement mouillé. Attendre 3 à 5 minutes et rincer. **COMBINER AVEC:** Bye Bye et Relax.

650ml REF.: H711



COSMETICS
COSMÉTIQUES

01.4 Spray Conditioners Après-Shampooings en spray

Very effective conditioners
in a practical spray format.

Après-Shampooings très
efficaces dans un format
pratique en spray.



Flash



EFFECT: Conditioning, anti-static, adds shine without wetting the coat. **USE:** On all cat and dog coat types. **INSTRUCTIONS FOR USE:** Spray over wet or dry coat and brush. No need to rinse.

EFFET: Adoucissant, anti statique, effet non mouillé. **UTILISATION:** Toutes sortes de pelages de chien et de chat. **MODE D'EMPLOI:** Pulvériser sur le pelage, à sec ou humide et brosser. Sans rinçage.

300ml REF.: H634



Matt-X



EFFECT: Conditions the coat and detangles knots, allowing them to be brushed out quickly without pulling the hair. **USE:** On knots and tangles. **INSTRUCTIONS FOR USE:** Spray over the knot on wet or dry hair. Leave for 1 minute then brush.

EFFET: Défait les nœuds et conditionne le poil pour que la carde glisse sur le nœud à grande vitesse et sans traction. **UTILISATION:** Emmêlements et nœuds. **MODE D'EMPLOI:** Pulvériser sur les emmêlements, à sec ou humide, en laissant agir 1 min, puis brosser. Sans rinçage.

300ml REF.: H647



Mix



EFFECT: Helps with brushing, prevents knots, speeds up drying, maintains volume. Very pleasant, light fragrance. **USE:** On all cat and dog coat types. **INSTRUCTIONS FOR USE:** Spray over wet or dry coat and brush. No need to rinse.

EFFET: Aide au brossage, empêche la formation de noeuds, accélère le séchage, conserve le volume. **UTILISATION:** Toutes sortes de pelage de chien et de chat. **MODE D'EMPLOI:** Pulvériser sur le pelage, à sec ou humide et brosser. Sans rinçage.

250ml REF.: H695
1L REF.: H697
Pump 1L REF.: H848



COSMETICS
COSMÉTIQUES

01.5 Styling and Volume Style et Volume

Very powerful styling hairsprays, giving volume without leaving residue in the coat.

Des laques coiffantes très puissantes, apportant du volume sans laisser de résidus dans le pelage.



Zoom



EFFECT: Gives extra volume to the coat. **USE:** On all coats to add extra volume, especially prior to cutting. **INSTRUCTIONS FOR USE:** Apply the mousse liberally to wet or dry coat, focusing on the areas where you wish to add volume. Then blow dry with hot air and style with a brush or slicker.

EFFET: Grand volume sans laisser de résidus. **UTILISATION:** tout le pelage auquel ajouter du volume supplémentaire, surtout avant la coupe. **MODE D'EMPLOI:** Sur pelage humide ou sec, appliquer la mousse en profondeur sur les zones à volumiser après séchage à l'air chaud et étirer avec une brosse ou une carde.

150ml REF.: H689



Static



EFFECT: Removes static electricity while adding texture to the hair for a better finish. **USE:** On hair static and/or during scissoring to control the position of the coat. **INSTRUCTIONS FOR USE:** Spray on dry coat over the desired area and brush/comb.

EFFET: Il élimine l'électricité statique tout en texturant pour obtenir de meilleures finitions de coupe. **UTILISATION:** Pelage chargé d'électricité statique et/ou pendant la coupe pour contrôler la position du pelage. **MODE D'EMPLOI:** À sec, vaporiser sur la zone à travailler et brosser.

150ml REF.: H674



Podium Strong Hold



EFFECT: Complete hold capable of supporting almost any topknot. **USE:** On topknots and after cutting + styling. **INSTRUCTIONS FOR USE:** Topknots: spray from 30cm and style. After cutting + styling: spray from 30cm onto desired areas to prevent them from moving and losing their shape.

EFFET: Fixation sans mouvement capable de tenir presque n'importe quel Top. **UTILISATION:** Pour Top-knots et après coupe. **MODE D'EMPLOI:** Top-knots, pulvériser à partir de 30cm de distance et sculpter. Après la coupe, pulvériser à 30 cm les zones à fixer ou mettre en forme.

400ml REF.: H663



Podium Dry Hold



EFFECT: Instant dry hold that allows movement while adding texture to the coat. **USE:** When cutting fine hair, after cutting + styling. **INSTRUCTIONS FOR USE:** While cutting: spray, brush and cut. After cutting: spray and style.

EFFET: Fixation sèche instantanée qui permet un mouvement et une texturisation forte pour la coupe. **UTILISATION:** Pendant la coupe dans le pelage sans densité, après la coupe. **MODE D'EMPLOI:** Pendant la coupe, pulvériser, brosser et couper. Après la coupe, pulvériser et sculpter.

400ml REF.: H662



Big Bang



EFFECT: Achieve maximum volume applying just a small amount. **USE:** On damaged coats, fine hair, areas in need of volume such as hocks or tops. On both dogs and cats, also during trimming/scissoring. Improved grip in stripping. **INSTRUCTIONS FOR USE:** Dry, spray 30cm away from desired area and brush with a brush or slicker.

EFFET: Texture extrême, qui donne un volume unique même sur les poils les plus fins. Incolore, ne laisse aucun résidu. **UTILISATION:** Avant la coupe, pendant la coupe et après la coupe. **MODE D'EMPLOI:** Pulvériser, brosser et couper. Après la coupe, pulvériser et brosser.

300ml REF.: H725



Loop



EFFECT: restores and fixes the natural curl of the hair and defines the cordage, preventing dreadlocks from opening. **USE:** For curly-haired breeds to achieve a curly and natural look and to moisturise and care for damaged coats thanks to its fast absorbing natural oils. **INSTRUCTIONS FOR USE:** Spray and massage to distribute and get the cosmetic to penetrate to the roots. Air dry or dry with little flow and from a distance without brushing.

EFFET: récupération instantanée des frisettes et des boucles, fixe et texturise. **UTILISATION:** Chiens à poils bouclés et frisés, génère des boucles et les fixe lors du séchage. Marque et fixe les dreadlocks. **INGRÉDIENT VEDETTE:** Lavande. **MODE D'EMPLOI:** Pulvériser sur les poils humides avant le séchage masser et sécher. Comme couche de finition, appliquer après le toilettage et le coiffage. Appliquer sur dreadlocks mouillées, masser et sécher.

250ml REF.: H731 / 1L REF.: H732
Pump 1L REF.: H848



COSMETICS
COSMÉTIQUES

01.6 Quick clean Nettoyage rapide

A range of practical, effective hygiene products for day to day use.

Une gamme de produits d'hygiène pratiques et efficaces pour un usage quotidien.



Sniff

EFFECT: Eliminates body odor providing a pleasant and long lasting fragrance. **USE:** On dogs when they give off an unpleasant odor. **INSTRUCTIONS FOR USE:** Spray from a distance of 30 cm over the entire coat, avoiding the face. In case of overuse brush out to dry the coat.

EFFET: Élimine les mauvaises odeurs et apporte un parfum agréable immédiatement. **UTILISATION:** Sur les chiens qui dégagent une mauvaise odeur dans la maison. **MODE D'EMPLOI:** Pulvériser sur tout le pelage puis brosser légèrement.

300ml REF.: H726



Speed



EFFECT: The talc component removes dirt and unpleasant odors. **USE:** For quickly freshening up cats and dogs when bathing is not possible. **Also great for adding extra volume on difficult coats. INSTRUCTIONS FOR USE:** Spray liberally over the coat then brush to remove any talc and dirt.

EFFET: La base de talc piège la saleté et les mauvaises odeurs. **UTILISATION:** chiens et chats qui ont besoin d'un toilettage rapide sans possibilité de se baigner. **MODE D'EMPLOI:** Pulvériser sur tout le pelage en profondeur puis brosser pour éliminer le talc et la saleté.

300ml REF.: H633



Plis Plas

EFFECT: Removes dirt and bad odors with one sweep, adding scent and shine. **USE:** Short-term solution for cleansing cats and dogs when bathing isn't possible. **FEATURED INGREDIENT:** Aloe Vera. **INSTRUCTIONS FOR USE:** Remove a glove and place over your hand. Rub all over the coat until the dirt and bad odors are removed. Use another glove if necessary. Discard glove after use.

EFFET: Enlève la saleté et les mauvaises odeurs en un seul coup de lingette et ajoute brillance et parfum. **UTILISATION:** Chiens et chats nécessitant un nettoyage sans possibilité de baignade à court terme. **INGRÉDIENT VEDETTE:** Aloe Vera. **MODE D'EMPLOI:** Retirez le gant et placez-le sur votre main, frottez sur l'ensemble du pelage jusqu'à ce que la saleté soit éliminée et la mauvaise odeur corrigée, si nécessaire, utilisez plus d'un gant. Jeter après utilisation.

20u. REF.: H692



COSTIN STOICA
UK



COSMETICS
COSMÉTIQUES

01.7 Perfumes Parfums

Long-lasting fragrances
with personality.

Des parfums longue durée
dotés de personnalité.



Detox

USE: For cats and dogs. **INSTRUCTIONS FOR USE:** Spray the perfume over the coat, avoiding the face.

UTILISATION: Chiens et chats. **MODE D'EMPLOI:** Vaporiser le parfum sur le pelage en évitant le visage.

90ml REF.: H765



Fresh



USE: For cats and dogs.
INSTRUCTIONS FOR USE: Spray the perfume over the coat, avoiding the face.

UTILISATION: Chiens et chats.
MODE D'EMPLOI: Vaporiser le parfum sur le pelage en évitant le visage.

90ml REF.: H693



Classic



USE: For cats and dogs.
INSTRUCTIONS FOR USE: Spray the perfume over the coat, avoiding the face.

UTILISATION: Chiens et chats.
MODE D'EMPLOI: Vaporiser le parfum sur le pelage en évitant le visage.

90ml REF.: H652



Impact



USE: For cats and dogs.
INSTRUCTIONS FOR USE: Spray the perfume over the coat, avoiding the face.

UTILISATION: Chiens et chats.
MODE D'EMPLOI: Vaporiser le parfum sur le pelage en évitant le visage.

90ml REF.: H653



Violet



USE: For cats and dogs.
INSTRUCTIONS FOR USE: Spray the perfume over the coat, avoiding the face.

UTILISATION: Chiens et chats. Unisex.
MODE D'EMPLOI: Vaporiser le parfum sur le pelage en évitant le visage.

90ml REF.: H654



Tierra



USE: For cats and dogs.
INSTRUCTIONS FOR USE: Spray the perfume over the coat, avoiding the face.

UTILISATION: Chiens et chats. Unisex.
MODE D'EMPLOI: Vaporiser le parfum sur le pelage en évitant le visage.

90ml REF.: H655



Baby



USE: For puppies, kittens and adult cats and dogs.
INSTRUCTIONS FOR USE: Spray the perfume over the coat avoiding the face.

UTILISATION: Chiens et chats.
MODE D'EMPLOI: Vaporiser le parfum sur le pelage en évitant le visage.

90ml REF.: H673



COSMETICS
COSMÉTIQUES

01.8 Hygiene and Health Hygiène et Santé

Tip-top hygiene and health care for your pet.

Une hygiène et des soins de santé impeccables pour votre animal de compagnie.



Block

EFFECT: Covers and protects the hair cuticle, preventing ultraviolet and infrared rays from damage to the hair. **USE:** When outdoors in sunlight, on walks by the beach, lake, etc. **FEATURED INGREDIENT:** Açai oil. **HOW TO USE:** Spray on dry hair, if brushed or massaged into the coat the product is distributed more effectively but it is not essential.

EFFET: Couvre et protège la cuticule des poils, empêchant les rayons UV et infrarouges d'endommager les poils. **UTILISATION:** Chiens avec poils lorsqu'ils sont dehors au soleil, en promenade, à la plage, au lac, etc. **INGRÉDIENT VEDETTE:** Huile d'açaï. **MODE D'EMPLOI:** Vaporiser sur les poils secs. Le brossage ou le massage permettent une meilleure répartition du produit, mais ne sont pas indispensables.

250ml REF.: H762



Aurigel



EFFECT: Removes earwax and controls bacterial growth in the ears. **USE:** For dogs only. **FEATURED INGREDIENT:** Tea Tree Oil. **INSTRUCTIONS FOR USE:** Apply directly in the ear, massage and remove any excess gel with an ear cleansing finger pad or gauze.

EFFET: Élimine le cérumen et contrôle la prolifération des bactéries dans les oreilles. **UTILISATION:** Chiens. **INGRÉDIENT VEDETTE:** Huile d'arbre à thé. **MODE D'EMPLOI:** Appliquer le gel directement sur l'oreille, effectuer un massage et nettoyer l'excès qui reste visible avec une brosse doigtier nettoyante pour les oreilles ou de la gaze.

90ml REF.: H640



Clear



EFFECT: Dries out the ear canal and the hair in it, improving grip for hair removal. **USE:** Dogs and cats. **INSTRUCTIONS:** Place cannula in ear canal, press to apply powder. Massage in to distribute the product and remove blemishes using haemostatic scissors or your fingers.

EFFET: Assèche le conduit auditif et les poils qui s'y trouvent, améliorant ainsi la préhension pour l'épilation. **UTILISATION:** Chiens et chats. **MODE D'EMPLOI:** Placer la canule dans le conduit auditif, appuyer pour appliquer la poudre. Masser pour répartir le produit et épiler à l'aide de ciseaux hémostatiques ou des doigts.

30gr REF.: H248



Auriclean



EFFECT: Dries out the ear canal to facilitate plucking and removes bacteria and yeasts. **USE:** For cats and dogs. **FEATURED INGREDIENT:** Iodoforme. **INSTRUCTIONS FOR USE:** Apply directly to the ear, massage and pluck any hair growing inside.

EFFET: Il assèche le conduit auditif en aidant à l'épilation et élimine les bactéries et les champignons. **UTILISATION:** Chiens et chats. **INGRÉDIENT VEDETTE:** Iodoforme. **MODE D'EMPLOI:** Appliquer le gel directement sur l'oreille, masser et épiler les poils qui poussent à l'intérieur.

30gr REF.: H926



Ear Dips / Oreille Dips



EFFECT: Removes dirt and earwax, keeping bad odors at bay. **USE:** For cats and dogs. **INSTRUCTIONS FOR USE:** With clean hands, remove a wipe and place over your finger. Rub around the ear until clean. Discard wipe after use. Ideal for daily use.

EFFET: Élimine la saleté et le cérumen de l'oreille et contrôle les mauvaises odeurs. **MODE D'EMPLOI:** Retirer la brosse doigtier avec les mains propres, et enfiler sur le doigt. Frotter autour du conduit auditif jusqu'à ce qu'il soit propre. Jeter après utilisation. Idéal pour une utilisation quotidienne.

50u. REF.: H687



Eye Dips Oeil Dips



EFFECT: Removes dirt and tear stains as well as wiping away secretions. **USE:** For cats and dogs with tear stains, excess tearing and secretions. **FEATURED INGREDIENT:** Sodium Chloride. **INSTRUCTIONS FOR USE:** With clean hands, remove a wipe and place over your finger. Rub around the eye until clean. Discard wipe after use. Ideal for daily use.

EFFET: Élimine la saleté et les taches ainsi que les sécrétions oculaires. **UTILISATION:** Chiens avec des taches de larme, excès de larme, sécrétions oculaires. **INGRÉDIENT VEDETTE:** Chlorure de sodium et aloe vera. **MODE D'EMPLOI:** Retirer le doigtier avec des mains propres et enfiler sur un doigt, frottez autour de l'œil et du nez jusqu'à ce qu'il soit propre. Jeter après utilisation. Idéal pour une utilisation quotidienne.

50u. REF.: H686



Pretty Eyes



EFFECT: With regular use, kills off bacteria responsible for tear stains and restores original color. **USE:** For cats and dogs. **FEATURED INGREDIENT:** Rosemary and Thyme. **INSTRUCTIONS FOR USE:** Apply the liquid with an eye cleansing cloth or gauze and rub the stained area. Daily use.

EFFET: Élimine les bactéries qui forment les taches sur les canaux lacrymaux et récupère la couleur d'origine. **UTILISATION:** Chiens et chats. **INGRÉDIENTS:** thym et romarin. **MODE D'EMPLOI:** Appliquer la lotion sur une brosse doigtier nettoyant pour les yeux ou sur une gaze et frotter la zone tachée. Utilisation quotidienne.

250ml REF.: H646



Dental Pack Smile



EFFECT: Eliminates tartar plaque and corrects bad breath. **USE:** For the upkeep of hygiene and cleanliness of a dog's teeth and gums. **INSTRUCTIONS FOR USE:** With a silicone thimble or brush apply the paste by rubbing all over the teeth and gums (edible paste).

EFFET: Élimine la plaque de tartre et corrige la mauvaise haleine. **UTILISATION:** Pour le maintien des conditions d'hygiène et de propreté des dents et des gencives du chien. **MODE D'EMPLOI:** appliquer la pâte en frottant sur l'ensemble des dents et des gencives (pâte comestible) en vous aidant d'un doigtier ou d'une brosse en silicone.

90gr REF.: H691



X-Mint



DISPLAY COMES FREE WHEN YOU BUY 12 UTS.



EFFECT: Instantly eliminates bad breath and prevents plaque. **USE:** Cats and dogs. **FEATURED INGREDIENT:** Mint. **INSTRUCTIONS FOR USE:** Spray 3 times directly into the pet's mouth.

EFFET: Élimine les mauvaises odeurs instantanément et empêche l'apparition de tartre. **UTILISATION:** Chiens et chats. **INGRÉDIENT VEDETTE:** Menthe. **MODE D'EMPLOI:** 3 pulvérisations directement dans la bouche de l'animal.

14ml REF.: H721



Dentix



EFFECT: Keeps bad breath at bay and prevents plaque and bacterial growth. **USE:** For dogs. **FEATURED INGREDIENT:** Tea Tree Oil. **INSTRUCTIONS FOR USE:** Apply with a silicone tooth brush and rub over teeth and gums. Use daily.

EFFET: Élimine les mauvaises odeurs et empêche l'apparition de la plaque dentaire et la prolifération des bactéries. **UTILISATION:** Chiens. **INGRÉDIENT VEDETTE:** Huile d'arbre à thé. **MODE D'EMPLOI:** Appliquer sur une brosse à dents doigtier en silicone et frotter sur toute la dentition et les gencives. Utilisation quotidienne.

106ml REF.: H696



Teeth Dips Dents Dips



EFFECT: Removes dirt and keeps plaque and bad breath at bay. **USE:** For cats and dogs. **FEATURED INGREDIENT:** Mint. **INSTRUCTIONS FOR USE:** With clean hands, remove a wipe and place over your finger. Rub over teeth and gums. Discard wipe after use. Ideal for daily use.

EFFET: Élimine la saleté et maintient la plaque dentaire et les mauvaises odeurs à distance. **UTILISATION:** Chiens et chats. **INGRÉDIENT VEDETTE:** Menthe. **MODE D'EMPLOI:** Extraire les brosses à dents doigtier avec les mains propres et enfile sur le doigt, frotter sur toute la dentition et les gencives. Jeter après utilisation. Idéal pour une utilisation quotidienne.

50u. REF.: H685



Balsam



EFFECT: Immediately calms and soothes red, itchy, inflamed skin. **USE:** For cats and dogs with affected skin. Ideal for after stripping. **FEATURED INGREDIENT:** Aloe Vera, Rosehip and Chamomile. **INSTRUCTIONS FOR USE:** Spray over coat and skin of affected area and massage until it penetrates the skin. Can be used on wet or dry coats.

EFFET: Détend et désenflamme les peaux rougeâtres, enflammées, et calme les démangeaisons immédiatement. **UTILISATION:** Chiens et chats avec des peaux affectées. **INGRÉDIENT VEDETTE:** Aloe Vera, Rose Musquée et Camomille. **MODE D'EMPLOI:** Pulvériser sur la zone affectée sur le pelage et la peau et masser jusqu'à pénétration dans la peau. Peut être utilisé sur poil humide ou sec.

250ml REF.: H699



Dfender



EFFECT: Repairs, regenerates, relieves itching, heals and moisturizes. **USE:** For dogs and cats with dry noses, cracked pads, elbow calluses, lack of hair, bites, eczema, scars, etc. **INSTRUCTIONS FOR USE:** Apply by massage on the affected area once or twice a day until recovery.

EFFET: Répare les peaux gercées, élimine les callosités, hydrate en profondeur et accélère la croissance des poils dans les zones qui les ont perdus. **INGRÉDIENT VEDETTE:** Aloe Vera, Rose Musquée et Lanoline. **MODE D'EMPLOI:** Répartir par massage sur la surface à traiter. Utilisation quotidienne jusqu'à récupération. Hebdomadaire pour la maintenance.

100ml REF.: H728



Ear Stick



EFFECT: Quick-drying, long-lasting adhesive. **USE:** Trains puppy ears to grow in the correct position. **INSTRUCTIONS FOR USE:** Do NOT cut the coat in the application area. Apply a drop of adhesive with a cotton ball to one of the two points to be joined. Wait 10 seconds, stick the two points together and hold for 40 seconds. To remove, shave the hair growing between the adhesive and skin. It is recommended to perform an allergy test 24 hours prior to use.

EFFET: Colle ultra rapide et de longue durée. **UTILISATION:** Chiots qui ont une position incorrecte des oreilles. **MODE D'EMPLOI:** Ne pas couper les poils dans la zone d'application. Mettre une goutte de colle, à l'aide d'un bâtonnet d'oreille, à l'un des deux points à joindre. Attendre 10 secondes, joindre les deux points à joindre et maintenir 40 secondes. Pour l'enlever, raser les poils qui ont poussé entre la colle et la peau. Il est recommandé de faire un test d'allergie 24h avant l'utilisation.

30ml REF.: H262



Drakula



EFFECT: closes and coagulates small bleeding caused when you cut your pet's nails. **USE:** Dogs and cats. **INSTRUCTIONS:** Hold the pad of the injured nail, blot the blood with paper or gauze and apply gentle pressure to the nail, positioning it on the container platform to create haemostasis.

EFFET: Stoppe et coagule les petits saignements provoqués lors de la coupe des ongles de votre animal de compagnie. **UTILISATION:** Chiens et chats. **MODE D'EMPLOI:** maintenir le coussinet de l'ongle blessé, éponger le sang avec du papier ou de la gaze et appliquer une légère pression sur l'ongle en le positionnant sur la plateforme du récipient afin de créer l'hémostase.

15gr REF.: H246



XTop



EFFECT: Clots and stops bleeding in small cuts that can occur when trimming the nails. **USE:** For cats and dogs. **INSTRUCTIONS FOR USE:** Hold the pad of the injured nail, clean the blood and apply a pinch of powder, apply pressure for a few seconds.

EFFET: Stoppe et coagule les petites hémorragies qui peuvent se produire lors de la coupe des ongles. **UTILISATION:** Chiens et chats. **MODE D'EMPLOI:** Serrer le bout du doigt de l'ongle blessé, nettoyer le sang de l'ongle et appliquer une pincée de poudre en appuyant pendant quelques secondes.

15gr REF.: H259



Stop it



EFFECT: closes and coagulates small bleeding caused when you cut your pet's nails. **USE:** Dogs and cats. **INSTRUCTIONS:** Hold the pad of the injured nail, blot the blood with paper or gauze and apply a pinch of powder to the nail, applying gentle pressure to create haemostasis.

EFFET: Stoppe et coagule les petits saignements provoqués lors de la coupe des ongles de votre animal de compagnie. **UTILISATION:** Chiens et chats. **MODE D'EMPLOI:** maintenir le coussinet de l'ongle blessé, éponger le sang avec du papier ou de la gaze et appliquer une pincée de poudre sur l'ongle en exerçant une légère pression pour créer l'hémostase.

14gr REF.: H247

A
COSMETICS
COSMÉTIQUES

01.9

Coloring and Chalks

Coloration et craies

Products designed to make the most of the color and style of your pet.

Produits conçus pour tirer le meilleur parti de la couleur et du style de votre animal de compagnie.



Powdex



EFFECT: Dries hair grease and provides an anti-slip effect to facilitate stripping. Also lightens dull or stained white fur. **USE For stripping:** on dogs with fine, greasy, very smooth or very dense coats. **For lightening:** on show dogs to enhance their natural white color or to mask staining. **INSTRUCTIONS FOR USE For stripping:** dip fingers in powder. Re-apply as needed. For whitening: apply the powder with a bristle brush.

EFFET: Sèche la graisse des poils et apporte un effet antidérapant pour faciliter le stripping. Il blanchit également les chiens avec le blanc éteint ou taché. **UTILISATION: Stripping:** chiens aux poils fins, gras, très doux ou très denses. **Blanchiment:** chez les chiens d'exposition qui ont besoin de relever leur blanc naturel ou de couvrir les taches de la peau. **MODE D'EMPLOI: Stripping:** graisser les doigts avec lesquels nous pratiquons la technique avant l'arrachage et répéter l'action lorsque nous perdons de l'adhérence. **Blanchiment:** Appliquer la poudre avec une brosse à poils.

500gr REF.: H928



Colorex

EFFECT: Brings color, designed by Gabriel Rangel. **USE:** Covers areas of skin or hair that need more color and light. **INSTRUCTIONS FOR USE:** Apply a small amount with a bristle brush until achieve the desired effect. Remove in the bath or with a wet wipe.

EFFET: apporte de la couleur, conçu par Gabriel Rangel. **UTILISATION:** couvre les zones de la peau ou des poils qui ont besoin de plus de couleur et de lumière. **MODE D'EMPLOI:** appliquer une petite quantité avec un pinceau à poils jusqu'à obtenir l'effet désiré. Enlever dans le bain ou avec une lingette humide.

POT: 75 gr.

- REF.: H311 COLOR: GREY
- REF.: H312 COLOR: BLACK
- REF.: H313 COLOR: LIGHT BROWN
- REF.: H314 COLOR: BROWN
- REF.: H315 COLOR: DARK BROWN



Intensifying Color Solution

Intensifying Solution couleur

EFFECT: Visibly enhances white coats and removes yellow tones, intensifies black coats and evens out grey tones. **USE:** On black, white and grey dogs to improve color. **FEATURED INGREDIENT:** Extra blue pigment. **INSTRUCTIONS FOR USE:** Apply in small amounts after working into a light lather in sections. Rinse after 3-5 minutes. **COMBINE WITH:** Spa Vital Conditioning Mask, Keratin Vital Conditioner and Protein Vital Conditioner.

EFFET: Cache les tons jaunes et renforce le blanc, augmente le ton du noir et homogénéise les gris. **UTILISATION:** Chez les chiens blancs, noirs et gris pour améliorer la couleur. **INGRÉDIENT VEDETTE:** Pigment bleu extra. **MODE D'EMPLOI:** Frotter en profondeur jusqu'à faire mousser le pelage préalablement mouillé. Attendre de 0 à 3 minutes et rincer. **COMBINER AVEC:** Spa Vital, Keratin Vital et Protein Vital.

1L REF.: H629



MICHELLE BREEN
 USA

8 1/2"	21,59	inches
8"	20,32	cm
7 1/2"	19,05	
7"	17,78	
6 1/2"	16,51	
6"	15,24	
5 1/2"	13,97	
5"	12,7	
4 1/2"	11,43	
4"	10,16	
3 1/2"	7,62	
3"	6,35	
2 1/2"	6,35	
2"	5,08	
1 1/2"	3,81	
1"	2,54	
0 1/2"	1,27	
0"	0	



Micro-Particle Spray Bottle Vaporisateur de particules

USE: With water or diluted conditioner.
INSTRUCTIONS FOR USE: Fill with your chosen product. Always hold the bottle upright when spraying. Important: Do not use if product is not completely diluted, or with undiluted shampoo.

UTILISATION: Avec de l'eau ou des démêlants dilués. **MODE D'EMPLOI:** remplir avec le liquide démêlant en maintenant le pot toujours vertical. Il est important de ne pas utiliser si la dilution n'est pas parfaite et ne pas utiliser avec du shampoing dilué.

REF.: Y999



Continuous Spray Bottle Vaporisateur Long Spray

USE: With water or diluted conditioner.
INSTRUCTIONS FOR USE: Fill with your chosen product. The bottle can be held in any position. Important: Do not use if the product is not completely diluted, or with undiluted shampoo.

UTILISATION: Avec de l'eau ou des démêlants dilués. **MODE D'EMPLOI:** remplir avec le liquide à pulvériser, l'orientation du pot peut être dans n'importe quelle position. Il est important de ne pas utiliser si la dilution n'est pas parfaite et ne pas utiliser avec du shampoing dilué.

REF.: K309



Shampoo Pump Dispenser Doseur de Shampoing

USE: Adapts to all Artero 180 OZ. bottles.
INSTRUCTIONS FOR USE: Screw on in place of cap and press to dispense shampoo.

UTILISATION: Compatible avec toutes les bouteilles de 5 litres d'Artero. **MODE D'EMPLOI:** Visser à la place du bouchon et appuyer pour extraire le shampoing.

REF.: H847



Telescopic Broomstick Manche à balai télescopique

Broomstick with adjustable length. Compatible with broom Y888.

Manche à balai à longueur réglable. Compatible avec le balai Y888.

REF.: Y889



Rubber Broom Balai en caoutchouc

Rubber broom for easy sweeping of hair without getting stuck between the pins.

Balai en caoutchouc permettant de balayer facilement les poils sans qu'ils restent coincés entre les picots.

REF.: Y888



Rubber Hand Broom Balai à main en caoutchouc

Rubber hand Broom for easy sweeping of hair of the table top.

Balai à main en caoutchouc pour un balayage facile des poils sur la table.

REF.: Y890



COSMETICS / COSMÉTIQUES

01.10 4 Cats

Complete line for the maintenance and hygiene of cats.

Ligne complète pour l'entretien et l'hygiène des chats.



Long Hair

EFFECT: Helps to reduce shedding and moisturises helping avoid knots.
USE: In long-haired or moulting cats. **FEATURED INGREDIENT:** Biotin
HOW TO USE: Massage the shampoo into the damp coat, until it forms a lather and rinse instantly. **USE WITH:** 4CATS Vital.

EFFET: Aide à éliminer la mue et hydrate les poils pour éviter les nœuds.
UTILISATION: Chez les chats à poils longs ou les chats en mue. **INGRÉDIENT PRINCIPAL:** Biotine. **MODE D'EMPLOI:** Frotter le shampoing sur le pelage mouillé jusqu'à ce qu'il mousse et rincer immédiatement. **COMBI-NER AVEC:** 4CATS Vital.

250ml REF.: H763



4Cats

EFFECT: Removes dandruff and excess oil. Does not contain any perfume. **USE:** All cat breeds. **FEATURED INGREDIENT:** Chamomile. **INSTRUCTIONS FOR USE:** Massage well into wet coat to achieve a lather. Wait 3 to 5 minutes and rinse. **COMBINE WITH:** Detox Vital Conditioning Mask, Spa Vital Mask and Protein Vital Conditioner.

EFFET: Enlève les pellicules et l'excès de sébum. Ne contient pas de parfum. **UTILISATION:** Toutes les races de chats. **INGRÉDIENT PRINCIPAL:** Camomille. **MODE D'EMPLOI:** Bien masser le pelage humide pour obtenir une mousse. Attendre 3 à 5 minutes et rincer. **COMBI-NER AVEC:** le masque après-Shampoing Detox Vital, le masque Spa Vital et l'après-Shampoing Protein Vital.

250ml REF.: H657
1L REF.: H658



4Cats Vital

EFFECT: Helps to reduce shedding and moisturises helping to prevent knots. **USE:** In long-haired or moulting cats. **FEATURED INGREDIENT:** Biotin. **HOW TO USE:** Massage the shampoo into the damp coat until it forms a lather and rinse instantly. **USE WITH:** 4CATS Vital.

EFFET: Aide à éliminer la mue et hydrate les poils pour éviter les nœuds. **UTILISATION:** Chez les chats à poils longs ou les chats en mue. **INGRÉDIENT VEDETTE:** Biotine. **MODE D'EMPLOI:** Frotter le shampooing sur le pelage mouillé jusqu'à ce qu'il mousse et rincer immédiatement. **À ASSOCIER AVEC:** 4CATS Vital.

90ml REF.: H760



Ear Dips 4cats

EFFECT: Removes dirt and wax build up from the ear. Helps to control any unpleasant odors. **USE:** Cats. **MAIN INGREDIENT:** Chamomile and Aloe Vera. **HOW TO USE:** Placing a wipe on your finger, gently clean inside the ear, removing any dirt and wax. Dispose of wipe after use. Ideal for daily use.

EFFET: élimine la saleté et le cérumen de l'oreille en contrôlant les mauvaises odeurs. **UTILISATION:** chats. **INGRÉDIENT VEDETTE:** Camomille et aloe vera. **MODE D'EMPLOI:** Retirez le doigtier avec des mains propres et placez-le sur un doigt, frottez autour du conduit auditif jusqu'à ce qu'il soit propre. Jeter après utilisation. Idéal pour une utilisation quotidienne.

50u. REF.: H757



Plis Plas 4Cats

EFFECT: Cleans and freshens in just one wipe! Perfumes and gives shine to the coat. **USO:** For cleaning cats quickly. **FEATURED INGREDIENT:** Aloe Vera. **HOW TO USE:** Place glove on your hand and gently wipe all over the coat. If needed, use more than one glove. Dispose of wipe after use.

EFFET: Enlève la saleté et les mauvaises odeurs en un seul coup de lingette et ajoute brillance et parfum. **UTILISATION:** Chats nécessitant un nettoyage sans possibilité de baignade à court terme. **INGRÉDIENT VEDETTE:** Aloe Vera. **MODE D'EMPLOI:** Retirez le gant et placez-le sur votre main, frottez sur l'ensemble du pelage jusqu'à ce que la saleté soit éliminée et la mauvaise odeur corrigée, si nécessaire utilisez plus d'un gant. Jeter après utilisation.

20u. REF.: H758



Eyes/Nose Dips 4cats

EFFECT: Removes dirt, stains and secretions. **USE:** Cats with stains around the tear ducts. **MAIN INGREDIENT:** Sodium Chloride y aloe vera. **HOW TO USE:** Placing a wipe on your finger, gently clean around the affected eye and nose area. Dispose of wipe after use. Ideal for daily use.

EFFET: Élimine la saleté et les taches ainsi que les sécrétions oculaires. **UTILISATION:** Chats avec des taches de larme, excès de larme, sécrétions oculaires. **INGRÉDIENT VEDETTE:** Chlorure de sodium et aloe vera. **MODE D'EMPLOI:** Retirez le doigtier avec des mains propres et placez-le sur un doigt, frottez autour de l'œil et du nez jusqu'à ce qu'il soit propre. Jeter après utilisation. Idéal pour une utilisation quotidienne.

50u. REF.: H756



COSMETICS / COSMÉTIQUES

01.11

Cosmetic Display Stand

Présentoir de Cosmétique

REF. EMPTY DISPLAY / PRÉSENTOIR VIDE: Y422

REF. FULL DISPLAY / PRÉSENTOIR REMPLI: Y440

SIZE / DIMENSIONS: 55 cm x 190 cm x 45 cm

PRODUCT / PRODUIT	REF. / RÉF.	QUANTITY / QUANTITÉ
VITALIZANTE 250 ml	H622	3 u.
HIDRATANTE 250 ml	H624	3 u.
BLANC 250 ml	H648	3 u.
4CATS 250 ml	H657	3 u.
BABY 250 ml	H664	3 u.
BYE BYE 250 ml	H666	3 u.
RELAX 250 ml	H665	3 u.
DETOX 250 ml	H712	3 u.
PROTEINE 100 ml	H626	3 u.
KERATINE VITAL 100 ml	H672	3 u.
DETOX 100 ml	H727	3 u.
SPEED	H633	3 u.
FLASH	H634	3 u.
MATT-X	H647	3 u.
SNIFF	H726	3 u.
MIX 250 ml	H695	3 u.
BALSAM 250 ml	H699	3 u.
AURIGEL	H640	3 u.
PRETTY EYES	H646	3 u.
PERFUME CLASIC	H652	3 u.
PERFUME IMPACT	H653	3 u.
PERFUME VIOLET	H654	3 u.
PERFUME TIERRA	H655	3 u.
PERFUME BABY	H673	3 u.
PERFUME FRESH	H693	3 u.
EAR DIPS	H687	3 u.
EYE DIPS	H686	3 u.
TEETH DIPS	H685	3 u.
DENTIX	H696	3 u.
AURICLEAN	H926	3 u.
DENTAL PACK	H691	3 u.
X-MINT	H721	3 u.
DFENDER	H728	3 u.





Hygiene Display
Présentoir Hygiène

9 UNITS / UNITÉS

H685: 3 TEETH DIPS / DIPS DENTS
H686: 3 EYE DIPS / DIPS YEUX
H687: 3 EAR DIPS / DIPS OREILLES

SIZE / DIMENSIONS:
HEIGHT / HAUTEUR: 27 cm.
LENGTH / LONGUEUR: 25 cm.
WIDTH / LARGEUR: 33 cm.

REF. FULL / REMPLI: H744
REF. EMPTY / VIDE: H749



Shampoo Display
Présentoir Shampooing

8 UNITS / UNITÉS

H712: 1 DETOX 250ml.
H624: 1 HIDRATANTE 250ml.
H622: 1 VITALIZANTE 250ml.
H648: 1 BLANC 250ml.
H666: 1 BYE BYE 250ml.
H665: 1 RELAX 250ml.
H664: 1 BABY 250ml.
H657: 1 4CATS 250ml.

SIZE / DIMENSIONS:
HEIGHT / HAUTEUR: 27 cm.
LENGTH / LONGUEUR: 25 cm.
WIDTH / LARGEUR: 36 cm.

REF. FULL / REMPLI: H742
REF. EMPTY / VIDE: H748



Perfumes Display
Présentoir Parfums

18 UNITS / UNITÉS

H693: 3 FRESH 90ml.
H652: 3 CLASSIC 90ml.
H654: 3 VIOLET 90ml.
H655: 3 TIERRA 90ml.
H673: 3 BABY 90ml.
H653: 3 IMPACT 90ml.

SIZE / DIMENSIONS:
HEIGHT / HAUTEUR: 27 cm.
LENGTH / LONGUEUR: 25 cm.
WIDTH / LARGEUR: 36 cm.

REF. FULL / REMPLI: H743
REF. EMPTY / VIDE: H751



Conditioners Display
Prés. Après-Shampooing

12 UNITS / UNITÉS

H626: 6 PROTEIN VITAL 90ml.
H672: 3 KERATIN VITAL 90ml.
H727: 3 DETOX VITAL 90ml.

SIZE / DIMENSIONS:
HEIGHT / HAUTEUR: 28,5 cm.
LENGTH / LONGUEUR: 24 cm.
WIDTH / LARGEUR: 19 cm.

REF. REMPLI / REMPLI: H706



Oil Pen Display
Présentoir Oil Pen

24 UNITS / UNITÉS

Y449: 24 OIL PEN 4ml.

SIZE / DIMENSIONS:
HEIGHT / HAUTEUR: 27 cm.
LENGTH / LONGUEUR: 24 cm.
WIDTH / LARGEUR: 14 cm.

REF. FULL / REMPLI: H776
REF. EMPTY / VIDE: H777



Welcome Pack x6

6 UNITS / UNITÉS

HS622: Vitalizante
HS624: Hidratante
HS665: Relax
HS666: Bye Bye
HS712: Detox
HS764: Tsunami

REF. FULL / REMPLI: H788



Dfender Display
Présentoir Dfender

9 UNITS / UNITÉS

H728: DFENDER 100ml.

SIZE / DIMENSIONS:
HEIGHT / HAUTEUR: 27 cm.
LENGTH / LONGUEUR: 25 cm.
WIDTH / LARGEUR: 33 cm.

REF. FULL / REMPLI: H746
REF. EMPTY / VIDE: H753



Sprays Display
Présentoir Sprays

8 UNITS / UNITÉS

H634: 2 FLASH 300ml.
H726: 2 SNIFF 300ml.
H647: 2 MATT-X 300ml.
H633: 2 SPEED 300ml.

SIZE / DIMENSIONS:
HEIGHT / HAUTEUR: 27 cm.
LENGTH / LONGUEUR: 25 cm.
WIDTH / LARGEUR: 36 cm.

REF. FULL / REMPLI: H747
REF. EMPTY / VIDE: H750



Shampoo Display
Présentoir Shampooing

9 UNITS / UNITÉS

HS622: 1 VITALIZANTE 100ml.
HS624: 1 HIDRATANTE 100ml.
HS635: 1 BASIC 100ml.
HS648: 1 BLANC 100ml.
HS664: 1 BABY 100ml.
HS665: 1 RELAX 100ml.
HS666: 1 BYE BYE 100ml.
HS712: 1 DETOX 100ml.
HS764: 1 TSUNAMI 100ml.

SIZE / DIMENSIONS:
HEIGHT / HAUTEUR: 33 cm.
LENGTH / LONGUEUR: 25 cm.
WIDTH / LARGEUR: 27 cm.

REF. FULL / REMPLI: H772
REF. EMPTY / VIDE: H771



CHERYL HOWARD
UK



COSMETICS
COSMÉTIQUES

01.12 Cosmetics Packs Packs Cosmétiques

The best selection of products by breed. Selected by professionals.

La meilleure sélection de produits par race. Choisie par des professionnels.



Poodle Pack Pack Caniche

Cosmetics for the care for the Poodle.
A combination of products chosen by top professionals to provide greater volume and hydration to curly-haired dogs.

La cosmétique pour prendre soin de votre caniche.
Une combinaison choisie par les meilleurs professionnels pour le volume et l'hydratation des chiens aux poils bouclés.

Vitalizante Shampoo / Protein Vital / Mix

REF.: H720



Puppy Pack Pack chiot

Cosmetics to care for your Puppy.
A combination of products chosen by top professionals to provide greater care and hygiene to all kind of puppies.

Les cosmétiques pour prendre soin de votre chiot.
Une combinaison choisie par les meilleurs professionnels et éleveurs pour l'hygiène et les soins des chiots.

Baby Shampoo / Baby Perfume / Speed

REF.: H718



Yorkshire Terrier Pack Pack Yorkshire

Cosmetics to care for the Yorkshire Terrier.
A combination of products chosen by top professionals to provide greater hydration and shine to long-haired dogs.

Les cosmétiques pour prendre soin de votre Yorkshire.
Une combinaison choisie par les meilleurs professionnels pour apporter la plus grande hydratation et brillance aux chiens à poils longs.

Hidratante Shampoo / Keratin Vital / Flash

REF.: H717



Cats Pack Pack Chats

Cosmetics for the care of your cat.
A combination of products chosen by the top professionals and breeders for provide greater care and hygiene of your cat.

Cosmétiques pour prendre soin de votre chat.
Une combinaison de produits choisis par les plus grands professionnels et éleveurs pour assurer le plus grand soin et l'hygiène de votre chat.

Baby Perfume / 4Cats Longhair / 4Cats VITAL

REF.: H729



Maltese Pack Pack Maltais

Cosmetics to care for the Maltese.
A combination of products chosen by top professionals to enhance the colour and add shine to white dogs.

La cosmétique pour le soin de votre maltais.
Une combinaison choisie par les meilleurs professionnels pour améliorer le blanc et apporter un éclat au pelage des chiens de couleur blanche.

Blanc Shampoo / Keratin Vital / Pretty Eyes

REF.: H719



COSMETICS
COSMÉTIQUES

01.13

Dilutions

Dilutions

COSMETIC / COSMÉTIQUE	DILUTION / DILUTION
COSMETIC - COSMÉTIQUE / PARTS OF WATER - PARTIES D'EAU	
SHAMPOO / SHAMPOOING	
Tsunami	1/10
Detox	1/5
Hidratante	1/5
Vitalizante	1/5
Blanc	1/5
Basic	1/10
Bye Bye	1/3
Relax	1/3
4Cats	1/5
4Cats Longhair	1/5
Baby	1/3
CONDITIONER / APRÈS-SHAMPOOINGS	
Keratin Vital	1/15
Protein Vital	1/15
Detox Vital	1/15
Spa Vital	1/10



Maraka

This mixer features an internal ball that emulsifies shampoo and conditioner to perfection. It comes with a transparent porthole on the side and measurements for calculating dilution. Wide screw cap for easy filling of water and cosmetics. Cap easy to open and close. A revolution in mixing containers!

Ce mélangeur est pourvu d'une boule interne qui émulsifie le shampooing et l'après-shampooing à la perfection. Il est doté d'un hublot transparent sur le côté et de mesures permettant de calculer la dilution. Bouchon à vis large pour un remplissage facile de l'eau et des produits cosmétiques. Bouchon facile à ouvrir et à fermer. Une révolution en matière de récipients mélangeurs.

750ml REF.: H849



DEVIN FITZGERALD
USA



Shampoos / Shampooings

Technical Information / Informations techniques

	BASIC	VITALIZANTE	HIDRATANTE	BLANC	BABY	BYE BYE
Cleansing action Action nettoyante	●●	●●●	●●	●●●	●●	●●
Hydration Hydratation	●	●●	●●●	●	●●	●
Deodorizing Désodorisant	●●	●●●	●●●	●●	●●●	●●
Skin care Soins de la peau	●●	●●	●●	●	●●●	●●●
Results Résultats	All purpose Cleanser. Nettoyant tout usage.	Adds shine, texture and volume. Apporte brillance, texture et volume.	Adds hydration and shine. Ajoute de l'hydratation et apporte de la brillance.	Color enhancer, eliminates yellow tones. Améliore la couleur, élimine les tons jaunâtres.	Very mild and gentle cleanser. Nettoyant très doux et délicat.	Prevents ticks + fleas + repels mosquitos. Antiseptic, antiparasitic, antifungal, antibacterial. Protège des tiques + des puces + repousse les moustiques. Antiseptique, antiparasitaire, antifongique, antibactérien.
Use Utilisation	• First bath on all coat types. • Premier bain sur tous les types de poils.	• Curly coats • Wire coats • Smooth coat • Pelages bouclés • Poils durs • Poils lisses	• Drop coats, dry or damaged coats. • Pelages tombants, secs ou abîmés.	• White coats • Black coats • Grey tones • Pelages blancs • Pelages noirs • Tons grisonnants	• Puppies (all breeds) • Chiots (toutes races)	• Irritated skin • Fleas or ticks • Repelling mosquitos • Black skin • Peau irritée • Puces ou tiques • Repousser les moustiques • Peau noire
Combine with these conditioners À combiner avec ces après-shampooings		Protein Vital Detox Vital	Keratin Vital Protein Vital	Keratin Vital Detox Vital	Spa Vital Protein Vital	Spa Vital
Wait time before rinsing Temps de pose avant rinçage	0 min.	3-5 min.	3-5 min.	3-5 min.	3-5 min.	3-5 min.

	RELAX	DETOX	4 CATS	TSUNAMI	4CATS LONG HAIR
Cleansing action Action nettoyante	●●●	●●●	●●●	●●●	●●●
Hydration Hydratation	●	●●	●	●	●●●
Deodorizing Désodorisant	●●●	●●●	●●●	●●●	●●
Skin care Soins de la peau	●●●	●●●	●●	●	●●
Results Résultats	Calming and relaxing effect on sensitive skin. Effet calmant et relaxant sur les peaux sensibles.	Deep cleanse. Anti-toxin and anti-pollution effect. Nettoyage en profondeur. Effet anti-toxines et anti-pollution.	Cleanses and degreases feline coats. Gives volume and shine. Nettoie et dégraisse le pelage des félins. Apporte du volume et de la brillance.	Extreme cleansing and degreasing effect, deodorant. Nettoyage extrême, dégraissage, désodorisation.	Cleanser and moisturizer that helps remove shedding coat. Nettoyage et hydratation pour faciliter la mue des poils perdus.
Use Utilisation	• Sensitive skins • Irritations • Dandruff • Loss of hair • Peaux sensibles • Irritations • Pellicules • Perte des poils	• City pets • Very dirty coats • Smelly coats • Animaux citadins • Pelages très sales • Pelages malodorants	• All coat types • Tout type de pelage	• First application on dirty coats. • 1ère couche de shampooing sur les pelages sales	• Long-haired cats • Shedding coats • Chats à poils longs • Mue des chats
Combine with these conditioners À combiner avec ces après-shampooings	Spa Vital	Detox Vital	Protein Vital Detox Vital		4Cats Vital
Wait time before rinsing Temps de pose avant rinçage	3-5 min.	3-5 min.	3-5 min.	0 min.	3-5 min.



Conditioners

Technical Information

Après-Shampooings

Informations techniques



	PROTEIN VITAL	KERATIN VITAL	DETOX VITAL	SPA VITAL	KUBIC	4CATS VITAL
Softens coat Adoucit le pelage	●●●	●●	●●	●	●●	●●●
Hydrates coat Hydrate le pelage	●●	●●	●●●	●●	●●	●●
Hydrates skin Hydrate la peau	●●	●●	●●	●●●	●●	●●
Regenerates coat Régénère la peau	●	●●●	●●	●●	●	●●
Results Résultats	Repairs damaged coat. Répare le pelage abîmé.	Recovery and sealing of the damaged cuticle and reinforcement of the hair to avoid breakage. Gives weight to the hair. Récupération et scellement de la cuticule endommagée et renforcement du poil pour éviter les cassures. Redonne du volume aux poils.	Deep hydration with long-lasting effect. Detoxification during conditioning. Hydratation profonde avec effet longue durée. Détoxification pendant le soin après-shampooing.	Balsamic effect for the most sensitive, allergic or irritated skin. Effet balsamique pour les peaux les plus sensibles, allergiques ou irritées.	Volume, moisturizer and eases the combing process making cutting much easier. Volume, hydratation et peignabilité idéaux pour la coupe.	Conditioning and moisturizing effect and helps to remove dead, shedding hair without leaving heaviness in the cat's fine coat. Effet adoucissant et hydratant qui aide à éliminer les poils perdus sans alourdir le pelage fin du chat.
Use Utilisation	• To prevent mats • Detangler • Maintenance • Improves coat quality • Helps against shedding • Use on coats requiring volume • Évite les poils ternes • Démêlant • Entretien • Améliore la qualité du pelage • Aide à lutter contre la mue • Pelages nécessitant du volume	• On damaged coats • Dried and frazzled coats • Long coats • Pelages abîmés • Pelages secs et fatigués • Poils longs	• Dry coats • Grungy coats • Rough coats • Tangled coats • Poils secs • Pelages grisonnants • Poils rêches • Poils emmêlés	• Allergies • Irritations • Hair loss • Dandruff • Dry skin • Hairless dog • Allergies • Irritations • Perte des poils • Pellicules • Peau sèche • Chien sans poils	• Prior to cutting • Coats needing volume • Show dogs • Competition dogs • Avant la coupe • Des chats qui ont besoin de volume. • Les chiens d'exposition • Chiens de compétition	• Short-haired breeds • Long-haired breeds • Shedding coat • Matted coat • Races à poils courts • Races à poils longs • Mue • Pelage noué
Combine with these Shampoos À combiner avec ces Shampooings	Vitalizante Baby 4 cats Hidratante	Hidratante Blanc	Vitalizante Detox Blanc 4 cats	Relax Bye Bye Baby	Vitalizante Blanc	4Cats 4Cats Longhair
Rinse after 5 minutes Rincer après 5 minutes	●	●	●	●		●
No need to Rinse Sans rinçage	●	●			●	



Cosmetics

Technical Information

Cosmétiques

Informations techniques

USE OF COSMETICS FOR DIFFERENT HAIR TYPES

UTILISATION DES COSMÉTIQUES POUR CHAQUE TYPE DE POIL

Dogs and cats have many different coat types and colours. This chart will help us to use the best combination of cosmetics during bathing and brushing, according to the type of coat, colour and the condition in which the pet arrives at the grooming salon.

Les chiens et les chats ont une multitude de types de poils et de couleurs. Ce tableau nous aidera à utiliser la meilleure combinaison de produits cosmétiques lors du bain et du brossage en fonction du type de pelage, de la couleur et de l'état dans lequel l'animal arrive au salon de toilettage.

COAT TYPE TYPE DE POILS	COAT CONDITION / COULEUR ETAT DU POIL	1 st SHAMPOO 1 ^{er} SHAMPOOING	2 nd SHAMPOO 2 ^{ème} SHAMPOOING	CONDITIONER APRÈS-SHAMPOOING	SPRAY CONDITIONER SPRAY APRÈS-SHAMPOOING
SHORT HAIR / COURT	ADEQUAT CORRECT	Basic	Vitalizante	Protein	Flash
	DIRTY / SHEDDING SALE / MUE	Tsunami	Detox	Detox	Flash
	SHOW SHOW	Detox	Vitalizante	Kubic	Flash
LONG HAIR LONG	ADEQUAT CORRECT	Basic	Hidratante	Keratin	Mix
	DIRTY SALE	Tsunami	Hidratante	Keratin	Mix
	WHITE BLANC	Tsunami	Blanc	Keratin	Mix
CURLY COAT / FRISÉ	TANGLED EMMÊLÉS	Detox	Hidratante	Protein	Matt-X
	SHOW SHOW	Detox	Hidratante	Keratin	Flash
	ADEQUAT CORRECT	Basic	Vitalizante	Kubic	Mix
CORDED COAT / BOUCLÉ	DIRTY SALE	Tsunami	Detox	Spa	Loop
	WHITE BLANC	Tsunami	Blanc	Spa	Loop
	SHOW SHOW	Detox	Detox	Spa	Loop
MEDIUM / LONG HAIR MOYEN / LONG	ADEQUAT CORRECT	Basic	Hidratante	Detox	Flash
	DIRTY SALE	Tsunami	Hidratante	Detox	Mix
	SHEDDING MUE	Detox	Hidratante	Protein	Mix
WIRED COAT / DUR	WHITE BLANC	Tsunami	Blanc	Detox	Flash
	TANGLED EMMÊLÉS	Detox	Hidratante	Keratin	Matt-X
	SHOW SHOW	Detox	Hidratante	Keratin	Flash
DOUBLE COAT DOUBLE CAPE	ADEQUAT CORRECT	Basic	Vitalizante	Kubic	Mix
	DIRTY SALE	Tsunami	Vitalizante	Kubic	Mix
	SHEDDING MUE	Detox	Hidratante	Protein	Mix
HAIRLESS SANS POILS	WHITE BLANC	Tsunami	Blanc	Detox	Flash
	SHOW SHOW	Tsunami	Vitalizante	Kubic	Flash
	ADEQUAT CORRECT	Basic	Relax	Spa	Flash
	DIRTY SALE	Relax	Relax	Spa	Flash

SENSITIVE SKINS / PEAUX SENSIBLES			
PROBLEM PROBLÈMES	1 st SHAMPOO 1 ^{er} SHAMPOOING	2 nd SHAMPOO 2 ^{ème} SHAMPOOING	CONDITIONER APRÈS-SHAMPOOING
FUNGUS CHAMPIGNONS			
MALASSEZIA MALASSEZIA			
FLEAS PUCES			
DARK SKIN PEAU NOIRE			
WOUNDS BLESSURES			
WOUNDS GRIFFURES			
STRIPPING ÉPILATION			
SEBORRHEA SÉBORRHÉE			
BURNING DÉMANGEAISONS			
IRRITATION PEAUX IRRITÉES			
DANDRUFF PÉLICULES			

SPECIAL COMBO	1 st SHAMPOO 2 nd SHAMPOOING	2 nd SHAMPOO 1 ^{ème} SHAMPOOING	1 st CONDITIONER 1 ^{er} APRÈS-SHAMPOOING	2 nd CONDITIONER 2 ^{ème} SHAMPOOING	EXTRA PEAUX SENSIBLES
TANGLES NŒUDS	Detox	Hidratante	Protein Vital	Matt-X	
SHEDDING MUE	Detox	Hidratante	Protein Vital	Mix	
DEGREASING DÉCRASSANT	Tsunami	Detox	Detox Vital		
NUCLEAR WHITE BLANC NUCLEAIRE	Detox	Intensifying	Detox Vital		
BLACK +1 TONE NOIR + 1 TON	Intensifying	Intensifying	Protein Vital		
STRAIGHTENING LISSAGE	Detox	Hidratante	Protein Vital	Keratin Vital	Flash
VOLUME VOLUME	Tsunami	Vitalizante	Kubic Vital		Zoom
EXTRA VOLUME EXTRA VOLUME	Tsunami	Vitalizante			
EXTRA WIRED EXTRA DUR	Vitalizante	Vitalizante			
PUPPY CHIOTS	Baby	Baby	Spa		Flash



Tools / Outils

NATURE COLLECTION

02



The new professional Natural Collection by Artero, is an eco-friendly essential for your salon.

La nouvelle collection professionnelle Natural Collection by Artero, est un incontournable écologique pour votre salon.



TOOLS / OUTILS
NATURE COLLECTION

02.1 Combs Peignes

Chrome, Aluminum and Carbon – with all types of teeth for the perfect finish.

Chrome, aluminium et carbone – avec tous les types de dents pour une finition parfaite.



Ginger Long Tooth / À Dents Longues

FEATURES: Regular teeth. Chrome. **USE:** For combing and tidying the coat and untangling knots. **COAT TYPE:** All types. **FOR:** Medium dogs and cats.

CARACTÉRISTIQUES: Dents régulières. Chrome. **UTILISATION:** Pour peigner et ordonner le pelage et démêler les noeuds. **TYPE DE POIL:** Tous les types. **POUR:** Chiens et chats de taille moyenne.

REF.: P949 / 18 x 3 cm



Ginger Short Tooth / À Dents Courtes

FEATURES: Regular teeth. Chrome. **USE:** For combing and tidying the coat and untangling knots. **COAT TYPE:** Short, medium and long. **FOR:** Small and medium dogs and cats.

CARACTÉRISTIQUES: Dents régulières. Chrome. **UTILISATION:** Pour peigner et ordonner le pelage et démêler les noeuds. **TYPE DE POIL:** Court, moyen et long. **POUR:** Chiens et chats de petite et moyenne taille.

REF.: P950 / 18 x 2,8 cm



Rocky Giant Blue / Géant Bleu

FEATURES: Regular teeth. Chrome. **USE:** For combing the coat and untangling knots. **COAT TYPE:** Medium and long, dense. **FOR:** Medium and large dogs.

CARACTÉRISTIQUES: Dents régulières. Chrome. **UTILISATION:** Pour peigner le pelage et démêler les noeuds. **TYPE DE POIL:** Moyen et long, dense. **POUR:** Chiens de taille moyenne et grande.

REF.: P272 / 25 x 3,5 cm



Ginger Mini / Mini

FEATURES: Regular teeth. Chrome. **USE:** For combing and tidying the coat and untangling knots. **COAT TYPE:** All types. **FOR:** Small dogs and cats.

CARACTÉRISTIQUES: Dents régulières. Chrome. **UTILISATION:** Pour peigner et ordonner le pelage et démêler les noeuds. **TYPE DE POIL:** Tous les types. **POUR:** Petits chiens et chats.

REF.: P951 / 15 x 2,2 cm



Ginger For Eye Area / Ginger Peigne Lacrimal

FEATURES: Regular teeth, golden chrome plated. **USE:** to comb and remove residues from the tear ducts and eye area. **COAT TYPE:** for the face area of all types of coats. **FOR:** Dog and cat.

CARACTÉRISTIQUES: Dents régulières. Finition chromée. **UTILISATION:** Pour coiffer et définir des séparations pour des coiffures et top knots. **TYPE DE POIL:** Tous types. **POUR:** Petits chiens et chats.

REF.: P985 / 13 x 2 cm



Rocky Giant Gold / Géant Or

FEATURES: Conical teeth. Chrome. **USE:** For lifting, teasing, straightening and tidying the coat during cutting. **COAT TYPE:** Medium and long, dense or curly. **FOR:** Medium and large dogs and cats.

CARACTÉRISTIQUES: Dents coniques. Chrome. **UTILISATION:** Pour soulever, tailler, redresser et ranger le poil pendant la coupe. **TYPE DE POIL:** Moyen et long, dense ou bouclé. **POUR:** Chiens et chats de taille moyenne et grande.

REF.: P273 / 25 x 3,5 cm





KIRSTY HUNT
UK



Bear Extra Volume / Extra Volume



FEATURES: Conical teeth. Chrome. **USE:** For lifting, teasing, straightening and tidying the coat during cutting. **COAT TYPE:** Medium and long, fine or medium density. **FOR:** Cats and dogs.

CARACTÉRISTIQUES: Dents coniques. Chromé. **UTILISATION:** Pour soulever, crêper, redresser et ranger le poil pendant la coupe. **TYPE DE POIL:** Moyen et long, densité fine ou moyenne. **POUR:** Chien et chat.

REF.: P270 / 23 x 3,3 cm



Bear Regular Volume / Volume régulier



FEATURES: Conical teeth. Chrome. **USE:** For lifting, teasing, straightening and tidying the coat during cutting. **COAT TYPE:** Medium and long, fine or medium density. **FOR:** Cats and dogs.

CARACTÉRISTIQUES: Dents coniques. Chromé. **UTILISATION:** Pour soulever, crêper, redresser et ranger le poil pendant la coupe. **TYPE DE POIL:** Moyen et long, densité fine ou moyenne. **POUR:** Chien et chat.

REF.: P983 / 23 x 3,3 cm



Bear Cornerless Volume / Volume sans angle



FEATURES: Round teeth. Green Chrome. **USE:** For lifting and fluffing up the coat. Ideal for faces. **TYPE OF COAT:** médium and long ; médium or fine thickness. **FOR:** Dogs and cats.

CARACTÉRISTIQUES: Dents coniques. Chromé. **UTILISATION:** Pour soulever, crêper, redresser et ranger le poil pendant la coupe. **TYPE DE POIL:** Moyen et long, densité fine ou moyenne. **POUR:** Chien et chat.

REF.: P984 / 23 x 3,3 cm



Bear Comb With Curved / Peigne Courbé



FEATURES: Curved, Conical and Chrome plated. **USE:** To lift, separate and tidy the coat in an easy way. **COAT TYPE:** Curly, long, double coat. **FOR:** Dogs.

CARACTÉRISTIQUES: Courbé, conique et finition chromée. **UTILISATION:** Pour soulever, crêper et organiser le pelage facilement. **TYPE DE POIL:** Bouclé, long, double couche. **POUR:** Chien et chat.

REF.: P987 / 23 x 3,3 cm



Bear Poodle Volume / Volume Poodle



FEATURES: Tapered teeth, chrome-plated. **USE:** Lifts, detangles and cleans the fur of poodles and curly-haired breeds. **COAT TYPE:** curly hair. **FOR:** Dog.

CARACTÉRISTIQUES: Dents coniques, chromé. **UTILISATION:** soulève, démêle et nettoie le pelage des caniches et des races à poils frisés. **TYPE DE POIL:** poils frisés. **POUR:** Chien et chat.

REF.: P780 / 23 x 3,3cm



Bear Double Teeth Volume / Volume Dents doubles



FEATURES: Tapered teeth, chrome-plated. **USE:** For carding and detangling hairs during cutting, penetrating the fur smoothly. **TYPE OF COAT:** All types, untangled. **FOR:** Dog and cat.

CARACTÉRISTIQUES: Dents coniques, chromé. **UTILISATION:** Pour carder les poils et aussi pour les démêler pendant la coupe, en pénétrant le pelage de manière fluide. **TYPE DE POIL:** Tous types, non emmêlé. **POUR:** Chien et chat.

REF.: P779 / 23 x 3,3cm



Bear Top Knot / Top Knot Peigne



FEATURES: Conical pin, Gold chrome plated. **USE:** For styling and separating updos and top knots. **COAT TYPE:** Long hair. **FOR:** Dogs.

CARACTÉRISTIQUES: Conique et finition chromée. **UTILISATION:** Pour coiffer et définir des séparations pour des coiffures et top knots. **TYPE DE POIL:** Poils longs. **POUR:** Chien et chat.

REF.: P986 / 18 x 2,5 cm



Bravo Double Width / Mini Peigne Extra Volume Bleu



FEATURES: Conical teeth. Aluminium. **USE:** For lifting, teasing, straightening and tidying the coat during cutting. **COAT TYPE:** Short, medium and long, medium density or fine coat. **FOR:** Cats and dogs.

CARACTÉRISTIQUES: Dents coniques. Aluminium. **UTILISATION:** Pour soulever, tailler, redresser et ordonner le poil pendant la coupe. **TYPE DE POIL:** Poil court, moyen et long, de densité moyenne ou fin. **POUR:** Chien et chat.

REF.: P271 / 19 x 3 cm



Star Volume comb 230 / Peigne à volume 230



FEATURES: Conical pin, golden chrome plated. **USE:** For lifting, separating, stretching and tidying the coat. **TYPE OF COAT:** All types, untangled. **FOR:** Dogs and cats.

CARACTÉRISTIQUES: Dents coniques, chromées dorées. **UTILISATION:** Pour soulever, peigner, allonger et structurer le pelage pendant la coupe. **TYPE DE POIL:** Tous types de poils non emmêlés. **POUR:** Chien et chat.

REF.: P988 / 23 x 3,3cm



Tango

Extra Fine Pin / À Dents Extra-Fines



FEATURES: Extra fine static tooth, chrome plated, with bamboo handle. **USE:** For opening, tidying the coat, untangling and removing dead coat. **COAT TYPE:** Short, medium and long hair. **FOR:** Small, medium size dogs and cats.

CARACTÉRISTIQUES: Dents statiques extra-fines, chromées, avec manche en bambou. **UTILISATION:** Pour ouvrir, ordonner le pelage, démêler et enlever les poils morts. **TYPE DE POIL:** Poil court, moyen et long. **POUR:** Chiens et chats de petite et moyenne taille.

REF.: P943 / 22 x 4,5 cm



Tango

Wide / Large



FEATURES: Long, fixed, chrome-plated pins with bamboo handle. **USE:** For opening, tidying coat, untangling and removing dead coat. **COAT TYPE:** Short, medium and long. **FOR:** Large, medium size dogs and cats.

CARACTÉRISTIQUES: Dents longues et fixes, chromées, avec manche en bambou. **UTILISATION:** Pour ouvrir, ordonner le pelage, démêler et enlever les poils morts. **TYPE DE POIL:** Court, moyen et long. **POUR:** Chiens et chats de taille moyenne et grande.

REF.: P941 / 22 x 5,5 cm



Tango

Double Rotating Pin
Pivotant à Double Rangée de Dents



FEATURES: Short and long rotating pins, chrome plated, Bamboo handle. **USE:** To open, tidy the coat and untangle with ease. **COAT TYPE:** Short, medium and long hair. **FOR:** Small, medium size dogs and cats.

CARACTÉRISTIQUES: Dents rotatives courtes et longues, chromées, manche en bambou. **UTILISATION:** Pour ouvrir, ranger le pelage et le démêler facilement. **TYPE DE POIL:** Poil court, poil mi-long et poil long. **POUR:** Chiens et chats de petite et moyenne taille.

REF.: P942 / 22x 5,5 cm



Chippy

Oval / Ovale



FEATURES: Fine, fixed, chrome-plated pins with bamboo handle. **USE:** For opening, tidying the coat, untangling and backcombing. **COAT TYPE:** Short, medium and long. **FOR:** Small, medium size dogs and cats.

CARACTÉRISTIQUES: Dents fines et fixes, chromées, avec manche en bambou. **UTILISATION:** Pour ouvrir, ordonner le pelage, démêler et crêper. **TYPE DE POIL:** Court, moyen et long. **POUR:** Chiens et chats de petite et moyenne taille.

REF.: P944 / 10 x 6 cm



Buddy

Mini Eye / Mini Lacrymaux



FEATURES: Regular Chrome pin 20mm. **USE:** For removing secretions from eye area, and breaking knots from in-between paw pads. **TYPE OF COAT:** All types **FOR:** Dogs and cats.

CARACTÉRISTIQUES: Dents régulières 20 mm. Chromé. **UTILISATION :** Élimination des sécrétions oculaires et des nœuds interdigitaux. **TYPE DE POIL:** Tous. **POUR:** Chiens, chats.

REF.: P963 / 3x 13 cm



COMPLEMENTS

NATURE COLLECTION



Pop



This accessory **complements the Nature Collection family.** "Pop" it onto the handle of any of the Natura Collection tools for a more comfortable, non-slip grip on the tool while working. It also reduces fatigue thanks to its padding that **avoids an overexertion of grip in hard work.**

INSTRUCTIONS FOR USE: Lubricate the inside of the hole with a conditioner or oil. Once in place the lubricant will dry and the Pop handle will stay in place.

Cet outil fait partie de la famille des « Compléments Nature Collection », apportant confort et professionnalisme. Le revêtement Pop s'adapte aux **manches des outils**, améliorant l'expérience d'utilisation. La mousse permet une meilleure prise en main, **effet antidérapant, ergonomique et réduit la fatigue** grâce à son rembourrage.

MODE D'EMPLOI: Lubrifier l'intérieur de l'ouverture avec un après-shampooing ou une huile lubrifiante, introduire le manche de l'outil jusqu'à ce que le lubrifiant sèche, garantissant une fixation ferme. Utilisez l'outil régulièrement, même mouillé.

REF.: P826

COMPATIBLE WITH FAMILIES:

COMPATIBLE AVEC:
Tango (P943, P941, P942)
Nala (P814, P815)
Romeo (P933, P934, P935, P936, P937, P938, P939, P940)
Juliet (P768, P769, P770, P771, P772, P773, P774, P775)
Stella (P966, P967, P968, P969)
Beast (P810, P954, P955)
Bella (P809, P952, P953)
Rufus (P811, P812, P813)
Nova (P781, P929, P931, P930, P957, P956)
Floki (P817)
Rex (P973)
Yako (P816)



TOOLS / OUTILS
NATURE COLLECTION

02.2 Slickers and Brushes Cardes et Brosses

An extensive range of slicker brushes with different types of teeth, head-sizes and handles, guaranteeing unique results in brushing and de-matting.

Une gamme étendue de cardes avec différents types de dents, de tailles de tête et de manches, garantissant des résultats uniques en matière de brossage et de démêlage.



Nala
Articulated Slicker
Articulated Slicker

FEATURES : 20mm pins on flexible head. **USE:** One side of the slicker has protected pins to avoid irritations, and the other side has normal pins for brushing out. **COAT TYPE:** All types of coats and tangles. **FOR:** Medium and small breed dogs.

CARACTÉRISTIQUES: Picots à tête flexible de 20 mm. **UTILISATION:** Un côté du picot est protégé pour éviter d'irriter la peau et l'autre côté est un picot normal pour étirer. **TYPE DE POIL:** Tous types de poils et de nœuds. **POUR:** Chiens de petite et moyenne taille.

REF.: P814 / 20 x 4,5 cm



Nala
Double Articulated Slicker
Double Articulated Slicker

FEATURES: 20mm pins on flexible head. **USE:** One side of the slicker has protected pins to avoid irritations, and the other side has normal pins for brushing out. **COAT TYPE:** All types of coats and tangles. **FOR:** Medium and large breed dogs.

CARACTÉRISTIQUES: Picots à tête flexible de 20 mm. **UTILISATION:** Un côté du picot est protégé pour éviter d'irriter la peau et l'autre côté est un picot normal pour étirer. **TYPE DE POIL:** Tous types de poils et de nœuds. **POUR:** Chiens de moyenne et grande taille.

REF.: P815 / 20 x 9 cm



Romeo
Slicker L / Carde L

FEATURES: 11mm pins on rubber base with air cushion system and bamboo body. **USE:** To open and separate the coat, untangle mats. **COAT TYPE:** Medium and long coats. **FOR:** Medium and large sized dogs and cats.

CARACTÉRISTIQUES: Picots fins de 11mm sur base en caoutchouc avec système de coussin d'air et corps en bambou. **UTILISATION:** Pour ouvrir et séparer le pelage, démêler les paquets de nœuds. **TYPE DE POIL:** Pelages moyens et longs. **POUR:** Chiens et chats de taille moyenne et grande.

REF.: P933 / 12 x 8 cm



Romeo
Slicker M / Carde M

FEATURES: 11mm fine pins on rubber base with air cushion system and bamboo body. **USE:** To open and separate the coat, untangle mats. **COAT TYPE:** Short, medium and long. **FOR:** Medium, large sized dogs and cats.

CARACTÉRISTIQUES: Picots fins de 11mm sur une base en caoutchouc avec un système de coussin d'air et un corps en bambou. **UTILISATION:** Pour ouvrir et séparer le pelage, démêler les paquets de nœuds. **TYPE DE POIL:** Court, moyen et long. **POUR:** Chiens et chats de taille moyenne et grande.

REF.: P934 / 11 x 6 cm



Romeo
Slicker S / Carde S

FEATURES: 11mm fine pins on rubber base with air cushion system and bamboo body. **USE:** To open and separate the coat, untangle mats. **COAT TYPE:** Short, medium and long. **FOR:** Small, medium sized dogs and cats.

CARACTÉRISTIQUES: Picots fins de 11mm sur une base en caoutchouc avec système de coussin d'air et corps en bambou. **UTILISATION:** Pour ouvrir et séparer le pelage, démêler les paquets de nœuds. **TYPE DE POIL:** Court, moyen et long. **POUR:** Chiens et chats de petite et moyenne taille.

REF.: P935 / 9 x 5 cm



Romeo
Slicker XS / Carde XS

FEATURES: 11mm fine pins on rubber base with air cushion system and bamboo body. **USE:** To open and separate the coat, untangle mats. **COAT TYPE:** Short, medium and long. **FOR:** Puppies and small dogs and cats.

CARACTÉRISTIQUES: Picots fins de 11mm sur base en caoutchouc avec système de coussin d'air et corps en bambou. **UTILISATION:** Pour ouvrir et séparer le pelage, démêler les paquets de nœuds. **TYPE DE POIL:** Court, moyen et long. **POUR:** Chiots, petits chiens et chats.

REF.: P936 / 6,5 x 5 cm



Romeo
Protected Pin L
Picots Protégés L

FEATURES: 11mm fine pins with plastic tip on air cushion system and bamboo body. **USE:** To open and separate the coat, untangle mats. **COAT TYPE:** Medium and long. **FOR:** Medium, large sized dogs and cats.

CARACTÉRISTIQUES: Picots fins de 11mm avec embout en plastique sur système de coussin d'air et corps en bambou. **UTILISATION:** Pour ouvrir et séparer le pelage, démêler les paquets de nœuds. **TYPE DE POIL:** Moyen et long. **POUR:** Chiens et chats de taille moyenne et grande.

REF.: P937 / 12 x 8 cm



Romeo
Protected Pin M
Picots Protégés M

FEATURES: 11mm fine pins with plastic tip on air cushion system and bamboo body. **USE:** To open and separate the coat, untangle mats. **COAT TYPE:** Short, medium and long. **FOR:** Medium, large dogs and cats.

CARACTÉRISTIQUES: Picots fins de 11mm avec embout en plastique sur système de coussin d'air et corps en bambou. **UTILISATION:** Pour ouvrir et séparer le pelage, démêler les paquets de nœuds. **TYPE DE POIL:** Court, moyen et long. **POUR:** Chiens et chats de taille moyenne et grande.

REF.: P938 / 11 x 6 cm



Romeo
Protected Pin S
Picots Protégés S

FEATURES: 11mm fine pins with plastic tip on air cushion system and bamboo body. **USE:** To open and separate the coat, untangle mats. **COAT TYPE:** Short, medium and long. **FOR:** Small, medium sized dogs and cats.

CARACTÉRISTIQUES: Picots fins de 11mm avec embout en plastique sur système de coussin d'air et corps en bambou. **UTILISATION:** Pour ouvrir et séparer le pelage, démêler les paquets de nœuds. **TYPE DE POIL:** Court, moyen et long. **POUR:** Chiens et chats de petite et moyenne taille.

REF.: P939 / 9 x 5 cm



Romeo
Protected Pin XS
Picots Protégés XS

FEATURES: 11mm fine pins with plastic tip on air cushion system and bamboo body. **USE:** To open and separate the coat, untangle mats. **COAT TYPE:** Short, medium and long. **FOR:** Puppies and small sized dogs and cats.

CARACTÉRISTIQUES: Picots fins de 11mm avec embout en plastique sur système de coussin d'air et corps en bambou. **UTILISATION:** Pour ouvrir et séparer le pelage, démêler les paquets de nœuds. **TYPE DE POIL:** Court, moyen et long. **POUR:** Chiots et chats de petite taille.

REF.: P940 / 6,5 x 5 cm



Juliet
Long Pins L
Picots Longs L

FEATURES: 20mm fine pins on air cushion system and bamboo body. **USE:** To open and separate the coat, untangle mats. **COAT TYPE:** Medium and long. **FOR:** Medium and large sized dogs and cats.

CARACTÉRISTIQUES: Picots fins de 20mm sur système de coussin d'air et corps en bambou. **UTILISATION:** Pour ouvrir et séparer le pelage, démêler les nœuds. **TYPE DE POIL:** Moyen et long. **POUR:** Chiens et chats de taille moyenne et grande.

REF.: P771 / 12 x 8 cm



Juliet
Long Pins M
Picots Longs M

FEATURES: 20mm fine pins on air cushion system and bamboo body. **USE:** To open and separate the coat, untangle mats. **COAT TYPE:** Medium and long. **FOR:** Medium and large sized dogs and cats.

CARACTÉRISTIQUES: Picots fins de 20mm sur système de coussin d'air et corps en bambou. **UTILISATION:** Pour ouvrir et séparer le pelage, démêler les nœuds. **TYPE DE POIL:** Moyen et long. **POUR:** Chiens et chats de taille moyenne et grande.

REF.: P770 / 11 x 6 cm



Juliet
Long Pins S
Picots Longs S

FEATURES: 20mm fine pins on air cushion system and bamboo body. **USE:** To open and separate the coat, untangle mats. **COAT TYPE:** medium and long. **FOR:** Small and medium sized dogs and cats.

CARACTÉRISTIQUES: Picots fins de 20mm sur système de coussin d'air et corps en bambou. **UTILISATION:** Pour ouvrir et séparer le pelage, démêler les nœuds. **TYPE DE POIL:** moyen et long. **POUR:** Chiens et chats de petite et moyenne taille.

REF.: P769 / 9 x 5 cm



Juliet
Long Pins XS
Picots Longs XS

FEATURES: 20mm fine pins on air cushion system and bamboo body. **USE:** To open and separate the coat, untangle mats. **COAT TYPE:** Short, medium and long. **FOR:** Puppies and small sized dogs and cats.

CARACTÉRISTIQUES: Picots fins de 20mm sur système de coussin d'air et corps en bambou. **UTILISATION:** Pour ouvrir et séparer le manteau, démêler les nattes. **TYPE DE POIL:** Court, moyen et long. **POUR:** Chiots et chiens et chats de petite taille.

REF.: P768 / 6,5 x 5 cm



Juliet
Long Protected Pin L
Picots Longs Protégés L

FEATURES: 20mm fine pins with plastic tip on air cushion system and bamboo body. **USE:** To open and separate the coat, untangle mats. **COAT TYPE:** Medium and long. **FOR:** Medium, large size dogs and cats.

CARACTÉRISTIQUES: Picots fins de 20mm avec embout en plastique sur système de coussin d'air et corps en bambou. **UTILISATION:** Pour ouvrir et séparer le pelage, démêler les paquets de nœuds. **TYPE DE POIL:** moyen et long. **POUR:** Chiens et chats de taille moyenne et grande.

REF.: P775 / 12 x 8 cm



Juliet
Long Protected Pin M
Picots Longs Protégés M

FEATURES: 20mm fine pins with plastic tip on air cushion system and bamboo body. **USE:** To open and separate the coat, untangle mats. **COAT TYPE:** medium and long. **FOR:** Medium, large size dogs and cats.

CARACTÉRISTIQUES: Picots fins de 20mm avec embout en plastique sur système de coussin d'air et corps en bambou. **UTILISATION:** Pour ouvrir et séparer le pelage, démêler les paquets de nœuds. **TYPE DE POIL:** moyen et long. **POUR:** Chiens et chats de taille moyenne et grande.

REF.: P774 / 11 x 6 cm



Juliet
Long Protected Pin S
Picots Longs Protégés S

FEATURES: 20mm fine pins with plastic tip on air cushion system and bamboo body. **USE:** To open and separate the coat, untangle mats. **COAT TYPE:** medium and long. **FOR:** Small and medium sized dogs and cats.

CARACTÉRISTIQUES: Picots fins de 20mm avec embout en plastique sur système de coussin d'air et corps en bambou. **UTILISATION:** Pour ouvrir et séparer le pelage, démêler les paquets de nœuds. **TYPE DE POIL:** moyen et long. **POUR:** Chiens et chats de petite taille et de taille moyenne.

REF.: P773 / 9 x 5 cm



Juliet
Long Protected Pin XS
Picots Longs Protégés XS

FEATURES: 20mm fine pins with plastic tip on air cushion system and bamboo body. **USE:** To open and separate the coat, untangle mats. **COAT TYPE:** medium and long. **FOR:** Puppies and small dogs and cats.

CARACTÉRISTIQUES: Picots fins de 20mm avec embout en plastique sur système de coussin d'air et corps en bambou. **UTILISATION:** Pour ouvrir et séparer le pelage, démêler les nœuds. **TYPE DE POIL:** moyen et long. **POUR:** Chiots et petits chiens et chats.

REF.: P772 / 6,5 x 5 cm



Stella
Supersoft Pin L
Picot Supersoft L

FEATURES: Pin 16mm Extra Flexible. **USE:** To brush out and give volume to the coat. **TYPE OF COAT:** All types of coats. Short and medium lengths. **FOR:** Large dogs.

CARACTÉRISTIQUES: Dents 16 mm Extra Flexible. **UTILISATION:** Pour étirer et donner du volume aux poils. **TYPE DE POIL:** Tous les types de poils. Longueur courte et moyenne. **POUR:** Chien de grande taille.

REF.: P969 / 12 x 19 cm



Stella
Supersoft Pin M
Picot Supersoft M

FEATURES: Pin: 16mm Extra Flexible. **USE:** To brush out and give volume to the coat. **TYPE OF COAT:** All types of coats. Short and medium lengths. **FOR:** Medium dogs and large cats.

CARACTÉRISTIQUES: Dents 16 mm Extra Flexible. **UTILISATION:** Pour étirer et donner du volume aux poils. **TYPE DE POIL:** Tous les types de poils. Longueur courte et moyenne. **POUR:** Chien de taille moyenne et gros chats.

REF.: P968 / 12 x 17 cm



Stella
Supersoft Pin S
Picot Supersoft S

FEATURES: Pin 16mm Extra Flexible. **USE:** To brush out and give volume to the coat. **TYPE OF COAT:** All types of coats. Short and medium lengths. **FOR:** Small dogs and cats.

CARACTÉRISTIQUES: Dents 16 mm Extra Flexible. **UTILISATION:** Pour étirer et donner du volume aux poils. **TYPE DE POIL:** Tous les types de poils. Longueur courte et moyenne. **POUR:** Chiens de petite taille et chats.

REF.: P967 / 10 x 17 cm



Stella
Supersoft Pin XS
Picot Supersoft XS

FEATURES: Pin 16mm Extra Flexible. **USE:** To brush out and give volume to the coat. **TYPE OF COAT:** All types of coats. Short and medium lengths. **FOR:** Small dogs, puppies and cats.

CARACTÉRISTIQUES: Dents 16 mm Extra Flexible. **UTILISATION:** Pour étirer et donner du volume aux poils. **TYPE DE POIL:** Tous les types de poils. Longueur courte et moyenne. **POUR:** Chiens de petite taille et chats.

REF.: P966 / 7 x 17 cm



Beast
Matt Slicker L
Especial Noeuds L

FEATURES: Rigid. Pin 24,8mm. **USE:** For elimination of matts and knotting. **TYPE OF COAT:** Tangles and knots in medium, long and shedding coats. **FOR:** Medium and large breeds.

CARACTÉRISTIQUES: Picots 24,8mm. Rigide. **UTILISATION:** Pour éliminer les nœuds en profondeur. **TYPE DE POIL:** Nœuds dans les poils moyens, longs et lors de la mue. **POUR:** Chiens de taille moyenne et grande.

REF.: P954 / 12 x 19 cm



Beast
Matt Slicker M
Especial Noeuds M

FEATURES: Rigid. Pin 24,8mm. **USE:** For thorough removal of tangles and knots. **TYPE OF COAT:** Short, medium or long. **FOR:** Small and medium dogs.

CARACTÉRISTIQUES: Picots 24,8mm. Rigide. **UTILISATION:** Pour éliminer les nœuds en profondeur. **TYPE DE POIL:** Courts, moyens et longs. **POUR:** Chiens de petite taille et de taille moyenne.

REF.: P955 / 12 x 17 cm



Beast
Double flexible special tangles L
Double flexible spécial nœuds L

FEATURES: 24.8 mm pins Rigid. **USE:** Both sides have the same type of pins for difficult tasks. **TYPE OF COAT:** Very dense poodle-type hair, and tangles. **FOR:** Medium and large breed dogs.

CARACTÉRISTIQUES: Picots 24,8mm. Rigide. **UTILISATION:** Les deux côtés sont dotés du même type de picots pour le travail intensif. **TYPE DE POIL:** Poils très denses type caniche, emmêlés et nœuds. **POUR:** Chiens de taille moyenne et grande.

REF.: P810 / 10,5 x 22 cm



Bella Double Flexible L Double Flexible L



FEATURES: FLEXIBLE 18mm tips. **USE:** Grey side to open and stretch the fur. Black side to remove tangles. **TYPE OF HAIR :** All types of hair and tangles. **FOR:** Medium and large breed dogs.

CARACTÉRISTIQUES: Picots 18 mm flexible. **UTILISATION:** Côté gris pour ouvrir le pelage et étirer les poils. Côté noir pour éliminer les nœuds. **TYPE DE POIL:** Tous les types de poils les nœuds. **POUR:** Chiens de taille moyenne et grande.

REF.: P809 / 10,5 x 22 cm



Bella Double Flexible M Double Flexible M



FEATURES: 18mm flexible pin. **USE:** Grey side for opening and stretching the coat. Black side to remove tangles and knots. **COAT TYPE:** All coat types and tangles. **FOR:** Medium and large breed dogs and cats.

CARACTÉRISTIQUES: Picots 18 mm flexible. **UTILISATION:** Côté gris pour ouvrir le pelage et étirer les poils. Côté noir pour éliminer les nœuds. **TYPE DE POIL:** Tous les types de poils et les nœuds. **POUR:** Chiens de taille moyenne et grande et chats de taille moyenne.

REF.: P952 / 21 x 8 cm



Bella Double Flexible S Double Flexible S



FEATURES: 18mm flexible pin. **USE:** Grey side for opening and straightening the coat. Black side to remove tangles and knots. **COAT TYPE:** All coat types and tangles. **FOR:** Medium and large breed dogs and cats.

CARACTÉRISTIQUES: Picots 18 mm flexible. **UTILISATION:** Côté gris pour ouvrir le pelage et étirer les poils. Côté noir pour éliminer les nœuds. **TYPE DE POIL:** Tous les types de poils et les nœuds. **POUR:** Chiens de petite taille et chats de taille moyenne.

REF.: P953 / 21 x 6 cm



Pipo Classic M Classique M



FEATURES: 14 mm fine tips on a fixed rubber base on a metal frame with a bamboo handle. **USE:** Opens and stretches the fur, removing tangles. **TYPE OF COAT:** All types, not entangled **FOR:** Puppies, toy dogs and small cats.

CARACTÉRISTIQUES: Picots fins de 14 mm sur un support fixe en caoutchouc sur cadre en métal avec manche en bambou. **UTILISATION:** Ouvre et étire le pelage, en éliminant les nœuds. **TYPE DE POIL:** Tous types, non emmêlés **POUR:** Chiens et chats.

REF.: P808 / 11,5 x 15,5 cm



Pipo Classic S Classique M



FEATURES: 14 mm fine tips on a fixed rubber base on a metal frame with a bamboo handle. **USE:** Opens and stretches the fur, removing tangles. **TYPE OF COAT:** All types, not entangled **FOR:** Medium and large breed puppies, small dogs and cats.

CARACTÉRISTIQUES: Picots fins de 14 mm sur un support fixe en caoutchouc sur cadre en métal avec manche en bambou. **UTILISATION:** Ouvre et étire le pelage, en éliminant les nœuds. **TYPE DE POIL:** Tous types, non emmêlés **POUR:** Chiots de races moyennes et grandes, petits chiens et chats.

REF.: P807 / 8,5 x 13,5 cm



Pipo Classic XS Classique M



FEATURES: 14 mm fine tips on a fixed rubber base on a metal frame with a bamboo handle. **USE:** Opens and stretches the fur, removing tangles. **TYPE OF COAT:** All types, not entangled **FOR:** Puppies, toy dogs and small cats.

CARACTÉRISTIQUES: Pointes fines de 14 mm sur un support fixe en caoutchouc sur cadre en métal avec manche en bambou. **UTILISATION:** Ouvre et étire le pelage, en éliminant les nœuds. **TYPE DE POILS:** Tous types, non emmêlés **POUR:** Chiots, chiens toy et petits chats.

REF.: P806 / 6 x 13 cm



Rufus Universal L Universal L



FEATURES: Semi-rigid 20mm and 0.4 thickness pins. **USE:** To brush, open and stretch the fur, removing tangle. **TYPE OF COAT:** Dense, possibly slightly matted hair. **FOR:** Medium and large breed dogs.

CARACTÉRISTIQUES: Picots 20mm et 0,4 épaisseur semi-rigides. **UTILISATION:** Pour brosser, ouvrir et étirer le pelage, en éliminant les nœuds. **TYPE DE POIL:** poils denses et éventuellement un peu emmêlés. **POUR:** Chiens de taille moyenne et grande.

REF.: P813 / 10,5 x 17 cm



Rufus Universal M Universal M



FEATURES: Semi-rigid 20mm and 0.4 thickness pins. **USE:** To brush, open and stretch the fur, removing tangle. **TYPE OF COAT:** Dense, possibly slightly matted hair. **FOR:** Small- and medium-breed dogs.

CARACTÉRISTIQUES: Picots 20mm et 0,4 épaisseur semi-rigides. **UTILISATION:** Pour brosser, ouvrir et étirer le pelage, en éliminant les nœuds. **TYPE DE POIL:** poils denses et éventuellement un peu emmêlés. **POUR:** Chiens de taille petite et moyenne.

REF.: P812 / 10,5 x 17 cm



Rufus Universal S Universal S



FEATURES: Semi-rigid 20mm and 0.4 thickness pins. **USE:** To brush, open and stretch the fur, removing tangle. **TYPE OF COAT:** Dense, possibly slightly matted hair. **FOR:** Small-breed dogs and cats.

CARACTÉRISTIQUES: Picots 20mm et 0,4 épaisseur semi-rigides. **UTILISATION:** Pour brosser, ouvrir et étirer le pelage, en éliminant les nœuds. **TYPE DE POIL:** poils denses et éventuellement un peu emmêlés. **POUR:** Chiens de petite taille et chats.

REF.: P811 / 8 x 16 cm



Nova Double Slicker Brush Brosse Carde Double



FEATURES: 20mm flexible pin. **USE:** For brushing and separating the coat – great for straightening hair. **COAT TYPE:** All types and lengths of coats. **FOR:** Dogs and cats.

CARACTÉRISTIQUES: Dents 20 mm Flexible. **UTILISATION:** Pour ouvrir le pelage et grande capacité à étirer les poils. **TYPE DE POIL:** Tous les types de poils et longueur. **POUR:** Chien et chat.

REF.: P957 / 24 x 6,5 cm

NATURE COLLECTION

Slickers / Cardes

Caractéristiques techniques

References Références	NATURE COLLECTION			PROTECTED LONG PIN SLICKER CARDE PICOTS LONGS PROTÉGÉS	ARTERO GIANT SLICKER ÉTRILLE GEANTE	DOUBLE FLEXIBLE ÉTRILLE DOUBLE FLEXIBLE	PROTECTED SOFT PIN SLICKER ÉTRILLE À BROCHES DOUCES PROTÉGÉES	ARTERO SPECIAL KNOTS SLICKER ÉTRILLE SPÉCIALE POUR NŒUDS	SPECIAL KNOTS FLEXIBLE ÉTRILLE FLEXIBLE SPÉCIALE POUR NŒUDS	ARTERO DOUBLE BRUSH SLICKER 22CM BROSSE ÉTRILLE DOUBLE 22 CM	ARTERO BIG SLICKER GRANDE ÉTRILLE
	ARTERO FINE PIN SLICKER CARDE PICOTS FINS	ARTERO PROTECTED FINE PIN SLICKER CARDE PICOTS FINS PROTÉGÉS	ARTERO LONG PIN SLICKER CARDE PICOTS LONGS								
References Références	P933, P934, P935, P936	P937, P938, P939, P940	P771, P770, P769, P768	P775, P774, P773, P772	P497, P465	P758, P316	P463, P356	P483, P482	P355	P308	P757, P756, P755, P754
Stretching capacity Capacité d'étirement	●●●●●	●●●	●●●	●●	●●	●●●●●	●●●	●●	●●	●●●●	●●●●●
De-matting capacity Capacité à éliminer les nœuds	●●●	●●●●●	●●●●	●●●●	●●●	●●●●	●●●●	●●●●	●●●●	●●	●●●
Capacity to remove knots Capacité à démaillier les enchevêtrements	●●	●●●	●●●●	●●●●	●●●●	●●●●	●●●	●●●●●	●●●●●	●●	●●
Capacity to remove shedding coat Capacité à enlever le sous-poil des doubles couches	●●●	●●●	●●●●●	●●●●●	●●●●	●●●	●●●	●●●●●	●●●●●	●●●	●●●
Capacity to remove shedding short coat / Capacité à enlever le sous-poil des poils courts	●●●●	●●●●●	●●	●●●●●	●●	●●●	●●●●●	●●	●●	●●●●	●●●●
Pin Pointe	11cm	11cm	20cm	20cm	15cm	15cm	13cm	23cm	23cm	20cm	11cm
Head Tête	Air Cushion Coussin d'air	Air Cushion Coussin d'air	Air Cushion Coussin d'air	Air Cushion Coussin d'air	Convex Convexe	Double Flexible Double Flexible	Convex Convexe	Flat Plate	Double Flexible Double Flexible	Double Air Cushion Double Coussin d'Air	Flat Plate
Pin width Épaisseur des pointes	●	●	●●	●●	●●	●	●	●●●	●●●	●	●
Pin Flexibility Flexibilité des pointes	●●●	●●●	●●●	●●●	●●	●●●	●●●	●●	●	●●●	●●●
Sizes Tailles	L - M S - XS	L - M S - XS	L - M S - XS	L - M S - XS	• Giant • Standard	• Giant • Small	• Medium • Small	• Giant • Medium			XL - L S - XS
Use in: Utilisation sur:											
Short coat Poils courts		●		●			●				
Wire coat Poils durs	●	●	●	●		●				●	●
Curly and wavy wire coat Poils bouclés et ondulés	●	●	●	●	●	●				●	●
Long and medium coat Poils longs et mi-longes	●		●			●				●	●
Thick coat Poils épais	●		●	●	●	●		●	●		
Shepherds, Cattle and Mastiffs Chiens de berger, bouviers et mastiffs			●	●	●			●	●		
Nordic Nordiques			●	●	●			●	●		
Spitz Spitz	●	●	●	●		●				●	●
Mats Enchevêtrements	●	●	●	●	●	●	●				
Knots Nœuds		●		●	●	●		●	●		
Very knotted Nœuds très serrés					●	●		●	●		
Sensitive skins Peaux sensibles		●		●			●				
By sizes: Par tailles:											
XS / Very small XS / Très petit	• Dogs < 4kg • Armpits • Ears and face • Puppies • Kitty • Chiens < 4kg • Aisselles • Oreilles et visage • Chiots • Petits chats										
S / Small S / Petit	• Dogs < 7kg • Medium breed puppies • Cats • Chiens < 7kg • Chiots de races moyenne • Chats										
M / Medium M / Moyen	• Dogs < 15kg • Big breeds puppies • Long-haired cats • Chiens < 15kg • Chiots de grandes races • Chats à poils longs										
L / Giant / Very large L / Grand / Très grand	• Big dogs • Grands chiens										



Nova
Supersoft Brush L
Brosse Supersoft L

FEATURES: Metal pick 25mm. **USE:** To open the coat and tidy it up avoiding splitting hair. **TYPE OF HAIR:** hard, medium and long. **FOR:** Dogs of all sizes.

CARACTÉRISTIQUES: Picots métalliques de 25 mm et corps en bambou. **UTILISATION:** Pour ouvrir le pelage et le coiffer sans casser les poils. **TYPE DE POIL:** Dur, moyen et long. **POUR:** Chiens de toutes tailles.

REF.: P956 / 24 x 6 cm



Nova
Metallic Pin Brush
Brosse à picots métallique

FEATURES: 24mm metal pins and bamboo body. **USE:** To separate the coat and remove tangles. **COAT TYPE:** Medium and long. **FOR:** Dogs and cats.

CARACTÉRISTIQUES: Picots métalliques de 24mm et corps en bambou. **UTILISATION:** Pour séparer le pelage et enlever les nœuds. **TYPE DE POIL:** Moyen et long. **POUR:** Chiens et chats.

REF.: P931 / 22 x 6 cm



Nova
Mini Brush
Mini brosse

FEATURES: 24mm metal pins and bamboo body. **USE:** To open out the coat and remove tangles. **COAT TYPE:** Medium and long. **FOR:** Puppies, small sized dogs and cats.

CARACTÉRISTIQUES: Picots métalliques de 24mm et corps en bambou. **UTILISATION:** Pour ouvrir le pelage et enlever les nœuds. **TYPE DE POIL:** Moyen et long. **POUR:** Chiots, chiens de petite taille et chats.

REF.: P932 / 19 x 5 cm



Nova
Boar Bristle Brush
Brosse en Poils de Sanglier

FEATURES: Boar bristle and bamboo body. **USE:** For brushing fine hair and sensitive areas, gives shine, removing volume from the coat. **COAT TYPE:** Short, medium and long. **FOR:** Dogs and cats with short hair.

CARACTÉRISTIQUES: Poils de sanglier et corps en bambou. **UTILISATION:** Pour brosser les poils fins et les zones sensibles, apporte de la brillance, enlève du volume au pelage. **TYPE DE POIL:** Court, moyen et long. **POUR:** Chiens et chats à poils courts.

REF.: P929 / 22 x 6 cm



Nova
Copper Bristle Brush
Brosse à poils de cuivre

FEATURES: Copper and boar bristle with bamboo body. **USE:** To remove volume from the coat, to give shine and to fix it to the body. **COAT TYPE:** Wire coats, short and medium. **FOR:** Dogs.

CARACTÉRISTIQUES: Cuivre et poils de sanglier et corps en bambou. **UTILISATION:** Pour enlever le volume du pelage, lui apporter de la brillance et le plaquer au corps. **TYPE DE POIL:** Poils durs, courts et moyens. **POUR:** Chiens.

REF.: P930 / 22 x 6 cm



Nova
Nylon Hair Brush
Brosse Nylon-Poils

FEATURES: Nylon pins and hair. **USE:** For brushing to arrange layers, and to give volume to double layers. **COAT TYPE:** rough hair, spaniels and setter and double coat. **FOR:** Dogs.

CARACTÉRISTIQUES: Picots en nylon et poils. **UTILISATION:** Pour le brossage afin de disposer les épaisseurs, ainsi que pour donner du volume aux doubles épaisseurs. **TYPE DE POILS:** Poils durs, épagneuls et setter et double couche. **POUR:** Chiens.

REF.: P781 / 22 x 6 cm



TOOLS / OUTILS
NATURE COLLECTION

02.3 Undercoat, mats and shedding Sous-poil, nœuds et mue

Top quality blades for
the toughest jobs.

Lames de qualité
supérieure pour les
travaux les plus difficiles.



Floki
Extreme Currycomb M
Étrille Extreme M

FEATURES: Micro-serrated blade. **USE:** removes undercoat and tangled long hair. **COAT TYPE:** rough, spaniels, double-coated and short. **FOR:** Dogs.

CARACTÉRISTIQUES: Lame microdentée. **UTILISATION:** élimine le sous-poil et les poils longs enchevêtrés. **TYPE DE POIL:** durs, spaniels, double et courts. **POUR:** Chiens.

REF.: P817 / 15 x 10 cm



Rex
Rake L
Etrille L



FEATURES: 20 Teeth. **USE:** For removing trapped undercoat, as well as brushing out mats with ease thanks to the T-shaped teeth. **TYPE OF COAT:** shedding (short, double coat, Nordics, etc.). **FOR:** Dogs and cats.

CARACTÉRISTIQUES: 20 dents. **UTILISATION:** Pour enlever les poils de mue piégés dans le pelage et les nœuds, avec moins d'effort grâce à sa forme en T. **TYPE DE POIL:** mue (courte, double couche, nordique, etc.). **POUR:** Chiens, chats.

REF.: P973 / 11 x 16 cm



Echo
Rake with Rotating Pin
Étrille Pivotante



FEATURES: Pins 25mm. **USE:** For removing dead undercoat as well as mats and knots thanks to the T-form and rotating pins. **TYPE OF COAT:** shedding (short, double coat, Nordics, etc.). **FOR:** Dogs and cats.

CARACTÉRISTIQUES: Dents 25 mm. **UTILISATION:** Pour enlever les poils de mue piégés dans le pelage et les nœuds, avec moins d'effort grâce à sa forme en T et ses dents rotatives. **TYPE DE POIL:** mue (courte, double couche, nordique, etc.) **POUR:** Chiens, chats.

REF.: P964 / 10 x 17 cm



Echo
Double-Tipped Currycomb
Étrille à Pointes Doubles



FEATURES: Roma-point metal pins. **USE:** Elimination of moulting. **TYPE OF COAT:** Double-coated, Nordic and short-haired dogs. **FOR:** Dogs, cats.

CARACTÉRISTIQUES: Picots métalliques pointe roma. **UTILISATION:** Élimination de la mue. **TYPE DE POIL:** Chiens avec double couche de poils, nordiques et à poil court. **POUR:** Chiens, chats.

REF.: P782 / 17 x 10 cm



Golf
De-Shedder 45°
Peigne à Débourrer lame 45°



FEATURES: Stainless steel blade with 45° inclination, narrow teeth and bamboo body. **USE:** Removes deep undercoat in stripping and moulting. **COAT TYPE:** Short, double coated, spaniels and wire coats. **FOR:** Dogs and cats.

CARACTÉRISTIQUES: Lame en acier inoxydable avec une inclinaison de 45°, dents étroites et corps en bambou. **UTILISATION:** Enlève le sous-poil profond lors du stripping et de la mue. **TYPE DE POIL:** Poil court, double poil, épagneuls et poil dur. **POUR:** Chiens et chats.

REF.: P776 / 16,5 x 8 cm



Golf
De-Shedder 90°
Peigne à Débourrer lame 90°



FEATURES: Stainless steel blade with 90° inclination, narrow teeth and bamboo body. **USE:** Removes undercoat and hard or top coat in stripping and moulting. **COAT TYPE:** Short, double coated, spaniels and wire coats. **FOR:** Dogs and cats.

CARACTÉRISTIQUES: Lame en acier inoxydable avec une inclinaison de 90°, dents étroites et corps en bambou. **UTILISATION:** Enlève le sous-poil profond lors du stripping et de la mue. **TYPE DE POIL:** Poil court, double poil, épagneuls et poil dur. **POUR:** Chiens et chats.

REF.: P777 / 16,5 x 8 cm



Golf
De-Shedder 120°
Peigne à Débourrer lame 120°



FEATURES: Stainless steel blade with 120° inclination, narrow teeth and bamboo body. **USE:** Removes shedding and covering hair, helps stripping. **COAT TYPE:** Short, double coated, spaniels and wire coats. **FOR:** Dogs and cats.

CARACTÉRISTIQUES: Lame en acier inoxydable avec une inclinaison de 120°, dents étroites et corps en bambou. **UTILISATION:** Enlève le sous-poil et le poil dur ou de couverture lors du stripping et de la mue. **TYPE DE POIL:** Poil court, double poil, épagneuls et poil dur. **POUR:** Chiens et chats.

REF.: P778 / 16,5 x 8 cm



King Double Super Coat L Super Pelage Double L



FEATURES: Curve edged, double-sided blades and bamboo body. **USE:** Multi-purpose, to remove mats, knots and shedding. Removes undercoat in depth and helps stripping. **COAT TYPE:** Wire coats, spaniels, double coated and short. **FOR:** Dogs and cats.

CARACTÉRISTIQUES: Lames à bords courbés, à double face et corps en bambou. **UTILISATION:** Multi-usages, pour enlever les nœuds, les paquets de nœuds et la mue. Enlève le sous-poil en profondeur et aide au stripping. **TYPE DE POIL:** Poils durs, épagneuls, doubles poils et courts. **POUR:** Chiens et chats.

REF.: P945 / 20 x 8 cm



King Double Super Coat M Super Pelage Double M



FEATURES: Curve edged, double-sided blades and bamboo body. **USE:** Multi-purpose, to remove mats, knots and shedding hair. Removes undercoat in depth and helps stripping. **COAT TYPE:** Wire coats, spaniels, double coated and short. **FOR:** Dogs and cats.

CARACTÉRISTIQUES: Lames à bords courbés, à double face et corps en bambou. **UTILISATION:** Multi-usages, pour enlever les nœuds et la mue. Enlève le sous-poil en profondeur et aide au stripping. **TYPE DE POIL:** Poils durs, épagneuls, à double poil et courts. **POUR:** Chiens et chats.

REF.: P946 / 20 x 6 cm



Apollo Long Blades Matt-Breaker Coupe-nœuds 9 lames larges



FEATURES: Corrugated metal blades (1.89") and bamboo body. **USE:** For knots and mats, cutting from base to tip, gently breaking the mat before finishing with brushing. **COAT TYPE:** Medium and long. **FOR:** Dogs.

CARACTÉRISTIQUES: Lames en métal ondulé (1,89") et corps en bambou. **UTILISATION:** Pour les nœuds et les paquets de nœuds, en coupant de la base à la pointe, en défaisant délicatement le paquet de nœuds avant de terminer par un brossage. **TYPE DE POIL:** Moyen et long. **POUR:** Chiens.

REF.: P947 / 18 x 6 cm



Apollo Short Blades Matt-Breaker Coupe-nœuds 9 lames courtes



FEATURES: Corrugated metal blades (1.18") and bamboo body. **USE:** For knots and mats, cutting from base to tip, gently breaking the mat before finishing with brushing. **COAT TYPE:** Medium and long. **FOR:** Dogs and cats.

CARACTÉRISTIQUES: Lames en métal ondulé (1,18") et corps en bambou. **UTILISATION:** Pour les nœuds et les paquets de nœuds, en coupant de la base à la pointe, en défaisant délicatement le paquet de nœuds avant de terminer par un brossage. **TYPE DE POIL:** Moyen et long. **POUR:** Chiens.

REF.: P948 / 16,5 x 4 cm



Yako Extreme Coat Double Extreme Coat Double



FEATURES: Double-edged curved blades. **USE:** Multi-purpose, removes undercoat and tangles. **COAT TYPE:** rough, spaniels, double-coated and short. **FOR:** Dogs.

CARACTÉRISTIQUES: Lames courbes à double tranchant. **UTILISATION:** multi-usages, élimine les sous-poils et les nœuds. **TYPE DE POIL:** durs, spaniels, double couche et courts. **POUR:** Chiens.

REF.: P816 / 19 x 10 cm



Gus Ultra Coat Ultra Coat



FEATURES: 12 curved, wavy blades. **USE:** Multipurpose. For removing knots, mats and dead coat. For removing undercoat and helping with the stripping process. **TYPE OF COAT:** Wired, spaniels, double and short coats. **FOR:** Dogs.

CARACTÉRISTIQUES: 12 lames courbes avec un tranchant ondulé. **UTILISATION:** Polyvalente. Pour éliminer les nœuds et la mue. Pour enlever le sous-poil dense et aider au stripping tardif. **TYPE DE POIL:** Durs, spaniels, double couche et courts. **POUR:** Chiens.

REF.: P965 / 6,5 x 17 cm



Freddy Special Matt-Breaker Coupe-nœuds Spécial



FEATURES: 5 normal, and 4 spiked blades. **USE:** Cutting from base to tip, thoroughly breaks matt and allows for finishing with the slicker brush. **FOR:** Dogs.

CARACTÉRISTIQUES: 5 lames normales et 4 lames à chevrons. **UTILISATION:** Sur les nœuds, en coupant de la base à la pointe et en le démêlant permettant de finir le démêlage avec une cardé. **POUR:** Chien.

REF.: P970 / 4 x 16 cm



Boomer Matt Breaker Coupe-Nœuds Lame Simple



FEATURES: 1 hooked blade. **USE:** For knots and mats, even mats very close to the skin. Ideal for creating cords. **FOR:** Dogs and cats.

CARACTÉRISTIQUES: 1 lame en forme de crochet. **UTILISATION:** Pour les nœuds, capable de diviser jusqu'à des masses de nœuds collées à la peau. Idéal pour les dreadlocks. **POUR:** Chiens, chats.

REF.: P958 / 7 x 6 cm



TOOLS / OUTILS
NATURE COLLECTION

02.4 Hygiène Hygiène

Top tools for the upkeep
of nails, ears and teeth.

Les meilleurs outils pour
l'entretien des ongles, des
oreilles et des dents.



Sasha
Ergo Nail Clipper M
Coupe-ongles ergo M

FEATURES: 2 cm zero stainless steel blades. **USE:** Clipping the nails. **FOR:** Medium and large dogs.

CARACTÉRISTIQUES: Lames de 2 cm acier inoxydable. **UTILISATION:** Couper les ongles. **POUR:** Chiens de taille moyenne et grande.

REF.: P818 / 6,5 x 14 cm



Duke
Nail Trimmer M
Coupe-ongles M

FEATURES: 2cm stainless steel blades **USE:** For trimming nails. **FOR:** Medium and large dogs.

CARACTÉRISTIQUES: Lames 2 cm acier inoxydable. **UTILISATION:** Pour couper les ongles. **POUR:** Chiens de taille moyenne et grande.

REF.: P250 / 4,5 x 16,5 cm



Duke
Nail Trimmer S
Coupe-ongles S

FEATURES: 1.5cm stainless steel blades. **USE:** For trimming nails. **FOR:** Medium and large dogs.

CARACTÉRISTIQUES: Lames 1,5 cm acier inoxydable. **UTILISATION:** Pour couper les ongles. **POUR:** Chiens de taille moyenne et grande.

REF.: P960 / 4 x 13 cm



Lady
Nail Trimmer Mini
Coupe-ongles Mini

FEATURES: 1cm stainless steel blades. **USE:** For trimming cat and dog nails. **FOR:** Puppies, small dogs and cats.

CARACTÉRISTIQUES: Lames 1 cm acier inoxydable. **UTILISATION:** Pour couper les griffes des chats et des chiots. **POUR:** Chiens et chats.

REF.: P961 / 7 x 11 cm



Daisy
Nail File
Lime à ongles

FEATURES: Chrome and bamboo. **USE:** To file and polish nails. **FOR:** Cats and dogs..

CARACTÉRISTIQUES: Chromé et bambou. **UTILISATION:** Pour limer et polir les ongles. **POUR:** Chiens, chats.

REF.: P962 / 2 x20 cm





COMPLEMENTS
NATURE COLLECTION

02.5 Mitts Moufles

Exclusive design with improved grip for greater deshedding.

Conception unique avec une meilleure prise en main pour une meilleure élimination de la mue.



Laika Red Mitt / Moufle Rouge

FEATURES: small rubber teeth. **USE:** Removes moulting hair. **TYPE OF COAT:** Short. **FOR:** Dogs.

CARACTÉRISTIQUES: petites dents en caoutchouc. **UTILISATION:** Enlève les poils de mue. **TYPE DE POIL:** Courts. **POUR:** Chien.

REF.: P820 / 14 x9 cm



Laika Green Mitt / Moufle Verte

FEATURES: Special rubber teeth. **USE:** Thoroughly removes moulting hair. **TYPE OF COAT:** Short, double-layered. **FOR:** Dogs.

CARACTÉRISTIQUES: dents en caoutchouc spéciales. **UTILISATION:** Enlève les poils de mue en profondeur. **TYPE DE POIL:** Courts, double couche. **POUR:** Chien.

REF.: P821 / 14 x9 cm



Laika Blue Mitt / Moufle Bleu

FEATURES: big rubber teeth. **USE:** Removes moulting hair. **TYPE OF COAT:** double-layered and Nordic. **FOR:** Dogs..

CARACTÉRISTIQUES: grandes dents en caoutchouc. **UTILISATION:** Enlève les poils de mue. **TYPE DE POIL:** double couche et nordiques. **POUR:** Chien.

REF.: P825 / 14 x9 cm



Kira Doble sided Glove / Double Face Gant Moufle

FEATURES: Double-sided, 1 rubber and 1 fabric. **USE:** For removing dead fur in double-coated dogs and helping to renew the coat. Removes pet hair from clothes, carpets and sofas. Also useful for shampooing. **COAT TYPE:** Shedding (short, double coat, etc.). **FOR:** Cats and dogs.

CARACTÉRISTIQUES: double face, 1 caoutchouc et 1 tissu. **UTILISATION:** Pour enlever les poils de mue chez les chiens avec des poils double couche et aider à renouveler les poils avant qu'ils ne tombent. Pour poils courts. Élimine les poils des vêtements, des tapis et des canapés. Également utile pour savonner pendant le bain. **TYPE DE POIL:** mue (court, double couche, etc.). **POUR:** Chiens et chats.

REF.: P787 / 15 x23 cm



Kira Glove / Gant Moufle

FEATURES: Rubber palmed glove with rubber teeth for the removal of shedding coat. **USE:** Rub the coat in a circular motion until no additional hair is removed. **COAT TYPE:** Shedding (short, double coat, etc.). **FOR:** Cats and dogs.

CARACTÉRISTIQUES: Gant avec paume en caoutchouc muni de dents pour enlever les poils qui tombent. **UTILISATION:** Frotter le pelage en réalisant des cercles, jusqu'à ce qu'il ne reste plus de poils sur le gant. **TYPE DE POIL:** mue (court, double couche, etc.). **POUR:** Chiens et chats.

REF.: P786 / 23 x16 cm



TOOLS / OUTILS
NATURE COLLECTION

02.6 Stripping Épilation

Tools for all
stripping stages.

Outils pour toutes
les étapes de l'épilation.



Juno
Stripping Knife 01
Trimmer 01

FEATURES: 25 short, triangular teeth. **USE:** To thoroughly remove fine undercoat. **TYPE OF COAT:** Wired-coat. **FOR:** Dog.

CARACTÉRISTIQUES: 25 Dents courtes triangulaires Inox. **UTILISATION:** Pour éliminer le sous-poil fin et court en profondeur. **TYPE DE POIL:** Dur. **POUR:** Chien.

REF.: P976 / 2,5 x 15cm



Juno
Stripping Knife 02
Trimmer 02

FEATURES: 23 semi-straight teeth. **USE:** To thoroughly remove fine undercoat. **TYPE OF COAT:** spaniels y setters. **FOR:** Dog.

CARACTÉRISTIQUES: 23 Dents semi-droites Inox. **UTILISATION:** Pour éliminer le sous-poil fin en profondeur. **TYPE DE POIL:** épagneuls et setters. **POUR:** Chien.

REF.: P977 / 2,5 x 15cm



Juno
Stripping Knife 03
Trimmer 03

FEATURES: Medium, triangular teeth. **USE:** For finishes and definition. **TYPE OF COAT:** Wired-coat. **FOR:** Dog.

CARACTÉRISTIQUES: Dents moyennes triangulaires Inox. **UTILISATION:** Pour définir les couches et les finitions **TYPE DE POIL:** Dur. **POUR:** Chien.

REF.: P971 / 2,5 x 15cm



Juno
Stripping Knife 04
Trimmer 04

FEATURES: 17 medium, triangular and inclined (stainless steel). **USE:** For removing medium undercoat. **TYPE OF COAT:** Wired-coat. **FOR:** Dog.

CARACTÉRISTIQUES: 17 Dents moyennes triangulaires et inclinées Inox. **UTILISATION:** Pour éliminer le sous-poil moyen. **TYPE DE POIL:** Dur. **POUR:** Chien.

REF.: P975 / 2,5 x 15cm



Juno
Stripping Knife 05
Trimmer 05

FEATURES: 17 medium, triangular teeth (stainless steel). **USE:** For stripping thicker layers and removing medium undercoat. **TYPE OF COAT:** Spaniels y setters. **FOR:** Dog.

CARACTÉRISTIQUES: 17 Dents moyennes triangulaires Inox. **UTILISATION:** Pour arracher de longues couches et éliminer le sous-poil moyen. **TYPE DE POIL:** Épagneuls et setters. **POUR:** Chien.

REF.: P978 / 2,5 x 15cm



Juno
Stripping Knife 06
Trimmer 06

FEATURES: 15 large, inclined, triangular teeth (stainless steel). **USE:** For removing thick undercoat quickly. **TYPE OF COAT:** Wired-coat. **FOR:** Dog.

CARACTÉRISTIQUES: 15 Dents longues triangulaires inclinées Inox. **UTILISATION:** Pour sous-poil dense, rapidement. **TYPE DE POIL:** Dur. **ANIMAL:** Chien.

REF.: P979 / 2,5 x 15cm



Juno
Stripping Knife 07
Trimmer 07

FEATURES: 14 long, triangular teeth (stainless steel). **USE:** For stripping medium-long coats. **TYPE OF COAT:** Wired-coat. **FOR:** Dog.

CARACTÉRISTIQUES: 14 Dents longues triangulaires Inox. **UTILISATION:** Pour éliminer les couches longues et moyennes. **TYPE DE POIL:** Dur. **POUR:** Chien.

REF.: P972 / 2,5 x 15cm



Juno
Stripping Knife 08
Trimmer 08

FEATURES: 13 long, triangular teeth (stainless steel). **USE:** For stripping long layers quickly. **TYPE OF COAT:** Wired-coat. **FOR:** Dog.

CARACTÉRISTIQUES: 13 Dents longues triangulaires Inox. **UTILISATION:** Pour éliminer de longues couches rapidement. **TYPE DE POIL:** Dur. **POUR:** Chien.

REF.: P980 / 2,5 x 15cm



Juno
Stripping Knife 09
Trimmer 09

FEATURES: 12 double triangular teeth (stainless steel). **USE:** For stripping long layers in the "rolling coats" technique. **TYPE OF COAT:** Wired-coat. **FOR:** Dog.

CARACTÉRISTIQUES: 12 Dents doubles triangulaires Inox. **UTILISATION:** Pour éliminer de longues couches en couche couvrante. **TYPE DE POIL:** Dur. **POUR:** Chien.

REF.: P981 / 2,5 x 15cm



Juno
Stripping Knife 10
Trimmer 10

FEATURES: 8 very large, triangular teeth (stainless steel). **USE:** For stripping overgrown, thick layers. **TYPE OF COAT:** Wired-coat. **FOR:** Dog.

CARACTÉRISTIQUES: 8 Très grandes dents triangulaires Inox. **UTILISATION:** Pour éliminer les couches anciennes ou épaisses. **TYPE DE POIL:** Dur. **POUR:** Chien.

REF.: P982 / 2,5 x 15cm



Juno
Super Stripping Knife 11
Super Trimmer 11

FEATURES: 30 very large, triangular teeth. **USE:** To thoroughly remove fine undercoat. **TYPE OF COAT:** spaniels y setters. **FOR:** Dog.

CARACTÉRISTIQUES: 30 Très grandes dents triangulaires Inox. **UTILISATION:** Pour éliminer le sous-poil fin en profondeur. **TYPE DE POIL:** Épagneuls et setters. **POUR:** Chien.

REF.: P819 / 2,5 x 17,9 cm



NEW NOUVEAU

Juno
Stripping Knife 12
Trimmer 12

FEATURES: 40 fine and long teeth on extra long blade. **USE:** Removing undercoat, finishes. Type of coat: Spaniels and setters. **FOR:** Dogs.

CARACTÉRISTIQUES: 40 dents longues et fines, lame extra longue. **UTILISATION:** Élimine le sous-poil et permet les finitions. **TYPE DE POIL:** Poils durs, spaniels et setters. **POUR:** Chiens.

REF.: P989 / 2,5 x 17,9 cm



NEW NOUVEAU

Juno
Stripping Knife 13
Trimmer 13

FEATURES: Inox fine teeth. **USE:** For flat works and finishing. **HAIR TYPE:** Wired and spaniels. **FOR:** Dogs.

CARACTÉRISTIQUES: Dents fines non coupantes avec texture en inox. **UTILISATION:** Pour le travail à plat et les finitions. **TYPE DE POIL:** Poil dur, spaniels. **POUR:** Chiens.

REF.: P990 / 2,5 x 15cm



NEW NOUVEAU

Juno
Stripping Knife 14
Trimmer 14

FEATURES: Inox thick teeth. **USE:** to remove fine and shedded hair. **TYPE OF HAIR:** Wired and spaniels. **FOR:** Dogs.

CARACTÉRISTIQUES: Dents épaisses non coupantes avec texture en inox. **UTILISATION:** Pour retirer les poils fins et cassants. **TYPE DE POIL:** Poil dur, spaniels. **POUR:** Chiens.

REF.: P991 / 2,5 x 15 cm



Juno
Lefty Stripping Knife 03
Trimmer Gauchers 03

FEATURES: Medium triangular stainless steel teeth. **USE:** Defines fur layers and finishing touches. **TYPE OF COAT:** Rough. **FOR:** Dogs.

CARACTÉRISTIQUES: Dents moyennes triangulaires en acier inoxydable. **UTILISATION:** Définit les couches de pelage et les finitions. **TYPE DE POIL:** Durs. **POUR:** Chien.

REF.: P783 / 2,5 x 15cm



Juno
Lefty Stripping Knife 07
Trimmer Gauchers 07

FEATURES: Long, triangular stainless steel teeth. **USE:** Removes layers of medium and long hair. **TYPE OF COAT:** Rough. **FOR:** Dogs.

CARACTÉRISTIQUES: Longues dents triangulaires en acier inoxydable. **UTILISATION:** Enlève les couches de poils moyens et longs. **TYPE DE POIL:** Durs. **POUR:** Chien.

REF.: P784 / 2,5 x 15cm



Juno
Lefty Stripping Knife 10
Trimmer Gauchers 10

FEATURES: Long, triangular stainless steel teeth. **USE:** Removes dense hair or old fur. **TYPE OF COAT:** Rough. **FOR:** Dogs.

CARACTÉRISTIQUES: Grandes dents triangulaires en acier inoxydable. **UTILISATION:** Enlève les poils denses ou les pelages anciens. **TYPE DE POIL:** Durs. **POUR:** Chien.

REF.: P785 / 2,5 x 15cm



NEW NOUVEAU

Coco
Fine Stripping Stone
Fine Pierre Stripping

FEATURES: Porous stone. **USE:** For removing undercoat and shedded, soft hair. **TYPE OF HAIR:** Wired and spaniels. **FOR:** Dogs.

CARACTÉRISTIQUES: Pierre poreuse. **UTILISATION:** Spécialement conçue pour retirer le sous-poil et arracher les poils doux. **TYPE DE POIL:** Poil dur, spaniels. **POUR:** Chiens.

REF.: P642 / 8 x 6 cm



NEW NOUVEAU

Coco
Regular Stripping Stone
Regular Pierre Stripping

FEATURES: Extra-porous stone. **USE:** For removing soft, shedded hair. **TYPE OF HAIR:** Wired and spaniels. **FOR:** Dogs.

CARACTÉRISTIQUES: Pierre extra poreuse. **UTILISATION:** Conçue pour retirer les poils doux. **TYPE DE POIL:** Poil dur, spaniels. **POUR:** Chiens.

REF.: P641 / 8 x 6 cm



NATURE COLLECTION

Stripping Knives Trimmers

REF. RÉF.	BLADE LAME	N° TEETH N° DE DENTS	SHAPE OF TEETH TYPE DE DENTS	TYPE OF WORK TYPE DE TRAVAIL	COAT TYPE RACES	HIGHLIGHTS POINTS FORTS
P976	01	25	Triangular fine. Triangulaires fines.	Flatwork finish work, removing fine sub-coat. Finitions flatwork élimination du sous-poil le plus fin.	Wire coats. Pois durs.	Strips deeper than other knives. Attrape les poils que les autres trimmers ne peuvent pas attraper.
P977	02	23	Straight Medium length. Droits longueur moyenne.	Removes undercoat Setters, Spaniels. Arracher, Setters, Spaniels.	Setters, Spaniels, fine wire coats. Setters, Spaniels, Poils durs fins.	Avoids breaking the hair. Évite la casse.
P971 - P783*	● 03	20	Triangular fine. Triangulaires fines.	Finish work. Pour les finitions.	Wire coats. Pois durs.	For a flat and smooth finish. Permet d'obtenir une finition homogène.
P975	04	17	Angulated triangular. Triangulaires inclinées.	Removes undercoat. Élimine le sous-poil en général.	Terriers, Spaniels and Setters. Terriers, Spaniels et Setters.	Removes undercoat without irritating the skin. Élimine le sous-poil sans blesser la peau.
P978	05	17	Triangular. Triangulaires.	Stripping short + medium layers. Arracher les couches moyennes et courtes.	Fine wire coats. Pois durs, non épais.	Ideal for dogs with 2 coats at 8 weeks. Idéa pour les chiens en 2 couches sur 8 semaines.
P979	06	15	Triangular long inclined. Triangulaires larges, inclinées.	Removes thick sub-coat. Élimine le sous-poil dense.	Schnauzers, Spaniels. Schnauzers, Spaniels.	Removes more coat faster and more effective stripping. Capable de supprimer beaucoup de sous-poil en peu de temps.
P972 - P784*	● 07	14	Triangular rounded-tip Triangulaires sans pointe.	Stripping layers Élimine les couches.	Schnauzers. Schnauzers.	An all-rounded for all salons. Tout-terrain, idéal pour le toilettage.
P980	08	13	Triangular rounded-tip. Triangulaires sans pointe.	Stripping thick and dense coats. Arracher une grande densité ou grosseur.	Terriers. Terriers.	Very fast on long layers and thick coats. Rapide pour les pelages longs et poils très épais.
P981	09	12	Double teeth. Dents doubles.	Stripping rolling coats. Arracher en rolling coat.	Wire coats. Pois durs.	Ideal for rotating layers, blending + tails. Idéal pour la rotation de beaucoup de couches, blending et queues.
P982 - P785*	● 10	8	Giant triangular. Dents géantes triangulaires.	Extreme jobs. Travaux extrêmes.	Wire coats. Pois durs.	Quick and comfortable on thick, broken coats. Rapide et confortable pour les pelages lourds, récupérations, grande densité.
P819	11	30	Long, triangular teeth with rounded tip. Longue dent triangulaire sans pointe.	Brushing out undercoat. Carder le sous-poil.	Spaniels, Setter - wire-coats. Setters Épagneuls à poil dur.	Aids eliminating undercoat thanks to it's length. Accélère l'élimination du sous-poil grâce à sa longueur.
P989	12	40	Double teeth. Dents triangulaires longue, fine, sans pointe.	Stripping rolling coats. Carder le sous-poil, finitions.	Wire coats. Spaniels, setters, poils durs.	Ideal for rotating layers, blending + tails. Élimine rapidement le sous-poil fin adhérent à la peau.
P990	13	25	Giant triangular. Micro-dents non coupantes.	Extreme jobs. Travaux plats (flatworks).	Wire coats. Poil dur.	Quick and comfortable on thick, broken coats. Arrache sans couper avec super prise sur la lame.
P991	14	14	Long, triangular teeth with rounded tip. Micro-dents non coupantes.	Brushing out undercoat. Arracher le poil fin, travaux plats.	Spaniels, Setter - wire-coats. Poil dur et spaniel.	Aids eliminating undercoat thanks to it's length. Arrache sans couper avec super prise sur la lame.

*LEFT-HANDED / *GAUCHER



TOOLS / OUTILS
NATURE COLLECTION

Nature Collection Display / Présentoir

REF. EMPTY DISPLAY / PRÉSENTOIR VIDE: Y424

REF. FULL DISPLAY / PRÉSENTOIR REMPLI: Y441

SIZE / DIMENSIONS: 55 cm x 190 cm x 45 cm

PRODUCT / PRODUIT	REF. / RÉF.	QUANTITY / QUANTITÉ
LONG TOOTH COMB	P949	3 u.
SHORT TOOTH COMB	P950	3 u.
MINI COMB	P951	3 u.
EXTRA FINE PIN COMB	P943	3 u.
WIDE COMB	P941	3 u.
DOUBLE ROTATING PIN COMB	P942	3 u.
OVAL COMB	P944	3 u.
MINI EYE COMB	P963	3 u.
SUPERSOFT PIN SLICKER XS	P966	3 u.
SUPERSOFT PIN SLICKER S	P967	3 u.
SUPERSOFT PIN SLICKER XS	P968	3 u.
SUPERSOFT PIN SLICKER M	P969	3 u.
PROTECTED PIN SLICKER L	P937	3 u.
PROTECTED PIN SLICKER M	P938	3 u.
PROTECTED PIN SLICKER S	P939	3 u.
PROTECTED PIN SLICKER XS	P940	3 u.
DOUBLE FLEXIBLE SLICKER M	P952	3 u.
DOUBLE FLEXIBLE SLICKER S	P953	3 u.
MATT SLICKER M	P955	3 u.
WILD BOAR BRISTLE BRUSH	P929	3 u.
METALLIC PIN BRUSH	P931	3 u.
MINI BRUSH	P932	3 u.
SUPERSOFT BRUSH L	P956	3 u.
NAIL TRIMMER M	P250	3 u.
NAIL TRIMMER S	P960	3 u.
NAIL TRIMMER MINI	P961	3 u.
LONG BLADES MATT-BREAKER	P947	3 u.
SHORT BLADES MATT-BREAKER	P948	3 u.
SPECIAL MATT-BREAKER	P970	3 u.
RAKE L	P973	3 u.
DE-SHEDDER 90	P777	3 u.
SUPER COAT DOBLE M	P946	3 u.





TOOLS / OUTILS
NATURE COLLECTION

Mixed Display Présentoir Mixte

REF. EMPTY DISPLAY / PRÉSENTOIR VIDE: Y431

REF. FULL DISPLAY / PRÉSENTOIR REMPLI: Y443

SIZE / DIMENSIONS: 55 cm x 190 cm x 45 cm

PRODUCT / PRODUIT	REF. / RÉF.	QUANTITY / QUANTITÉ
VITALIZANTE 250 ML	H622	3 u.
HIDRATANTE 250 ML	H624	3 u.
BLANC 250 ML	H648	3 u.
4CATS 250 ML	H657	3 u.
BABY 250 ML	H664	3 u.
BYE BYE 250 ML	H666	3 u.
RELAX 250 ML	H665	3 u.
DETOX 250 ML	H712	3 u.
PROTEINE 100	H626	3 u.
KERATINE VITAL 100	H672	3 u.
DETOX 100 ML	H727	3 u.
SPEED	H633	3 u.
FLASH	H634	3 u.
MATT-X	H647	3 u.
SNIFF	H726	3 u.
MIX 250 ML	H695	3 u.
BALSAM 250 ML	H699	3 u.
AURIGEL	H640	3 u.
PRETTY EYES	H646	3 u.
PERFUME CLASIC	H652	3 u.
PERFUME IMPACT	H653	3 u.
PERFUME VIOLET	H654	3 u.
PERFUME TIERRA	H655	3 u.
PERFUME BABY	H673	3 u.
PERFUME FRESH	H693	3 u.
NAIL TRIMMER M	P250	3 u.
NAIL TRIMMER S	P960	3 u.
NAIL TRIMMER MINI	P961	3 u.
LONG TOOTH COMB	P949	3 u.
SHORT TOOTH COMB	P950	3 u.
MINI COMB	P951	3 u.
WIDE COMB	P941	3 u.
DOUBLE SWIVEL PIN COMB	P942	3 u.
OVAL COMB	P944	3 u.
PROTECTED PIN SLICKER L	P937	3 u.
PROTECTED PIN SLICKER M	P938	3 u.
PROTECTED PIN SLICKER S	P939	3 u.
PROTECTED PIN SLICKER XS	P940	3 u.
SUPERSOFT PIN SLICKER XS	P966	3 u.
SUPERSOFT PIN SLICKER S	P967	3 u.
SUPERSOFT PIN SLICKER XS	P968	3 u.
SUPERSOFT PIN SLICKER M	P969	3 u.
LONG BLADES MATT-BREAKER	P947	3 u.
SHORT BLADES MATT-BREAKER	P948	3 u.
SPECIAL MATT-BREAKER	P970	3 u.
METALLIC PIN BRUSH	P931	3 u.
MINI BRUSH	P932	3 u.



Tools / Outils

03



Artero offers you the widest range of tools to cover all your grooming needs.

Artero dispose de la plus large gamme d'outils pour répondre à tous les besoins.



TOOLS / OUTILS

03.1 Hygiène Hygiène

Top tools for the upkeep of nails, ears and teeth.

Les meilleurs outils pour l'entretien des ongles, des oreilles et des dents.



Twist Electrical Nail File Lime Électrique Professionnelle

FEATURES: Battery powered, led display and removable head. **USE:** For fast nail filing. **FOR:** Cats and dogs.

CARACTÉRISTIQUES: Batterie, écran LED et tête amovible.

UTILISATION: Pour limier rapidement les ongles.

POUR: Chiens et chats

REF.: Y391 / 16 x 4 cm



NEW NOUVEAU



WHILE STOCKS LAST

Teasing Comb Peigne à Crêper

FEATURES: Serrated teeth at base. **POM. USE:** For brushing and tidying, ideal for quickly combing any type of coat. Has additional teeth at the end to tease hair. **COAT TYPE:** Wiry, medium and long. **FOR:** Cats and dogs.

CARACTÉRISTIQUES: Dents dentelées à la base. **POM. UTILISATION:** Pour ouvrir et arranger le pelage, idéal pour carder rapidement tout type de pelage. Avec un peigne à l'arrière pour creuser les poils. **TYPE DE POIL:** dur, moyen et long. **POUR:** Chiens, chats.

REF.: K314 / 19 x 2,5cm



WHILE STOCKS LAST

Extra Small Classic Slicker Carde Classique Très Petite

FEATURES: Flexible 11mm pins. **USE:** For brushing and removing knots in short and mid-length coats. Small breeds. **COAT TYPE:** All types. Short and mid-length. **FOR:** Small dogs and cats.

CARACTÉRISTIQUES: Pointes 11 mm Flexible. **UTILISATION:** Pour ouvrir le pelage, enlever les nœuds des poils courts et moyens. Petites races. **TYPE DE POIL:** Tous les types de poils. Longueur courte et moyenne. **POUR:** Chiens de petite taille et chats.

REF.: P754 / 6 x 4,5cm



WHILE STOCKS LAST

Blue Trimmer Trimmer Bleu pour Gaucher

FEATURES: 14 stainless steel teeth. **USE:** Multi-purpose tool for stripping mid-density coats. **COAT TYPE:** Wire-coat. **FOR:** Dogs.

CARACTÉRISTIQUES: 14 dents Inox. **UTILISATION:** Pour le stripping des pelages à densité moyenne, à usage multiple. **TYPE DE POIL:** Dur. **POUR:** Chien.

REF.: P302



WHILE STOCKS LAST

Flatwork Stripping Knife Trimmer Flatwork

FEATURES: Stainless steel micro-teeth. **USE:** For stripping hair in flatwork areas, plucking and definition. **COAT TYPE:** Wire-coat, spaniels and setters. **FOR:** Dogs.

CARACTÉRISTIQUES: Acier inoxydable micro-dents. **UTILISATION:** Pour l'épilation des zones de travail, l'épilation et la définition. **TYPE DE POIL:** Poil dur, épagneuls et setters. **POUR:** Chiens.

REF.: P333



Latex Thimbles Doigtiers en Latex

FEATURES: Latex. **USE:** Protects the skin and improves grip for removing hair. **COAT TYPE:** Wire-coat, spaniels and setters. **FOR:** Dogs.

CARACTÉRISTIQUES: latex. **UTILISATION:** Protection de la peau en plus d'améliorer la tenue des poils sans perte de sensibilité. **TYPE DE POIL:** Dur, épagneuls et setters. **POUR:** Chien.

20 u.

REF.: P648 / M

REF.: P649 / L



Rubbe Thimbles Doigtiers en Caoutchouc

FEATURES: Rubber. **USE:** Protects the skin and improves grip for removing hair. **COAT TYPE:** Wire-coat, spaniels and setters. **FOR:** Dogs.

CARACTÉRISTIQUES: Caoutchouc. **UTILISATION:** Protection de la peau en plus d'améliorer le maintien, très résistant. **TYPE DE POIL:** Dur, épagneuls et setters. **POUR:** Chien.

5 u.

REF.: P647

REF.: P646

REF.: P645

REF.: P644

REF.: P643

REF.: P645





Spiral
Electric Nail File
Lime à Ongles Électrique

FEATURES: With battery and removable head.
USE: Used to file nails. **FOR:** Small to medium cats and dogs.

CARACTÉRISTIQUES: Avec batterie et tête amovible. **UTILISATION:** Pour limber les ongles en l'utilisant comme un tour. **POUR:** Chiens et chats.

REF.: Y349 / 13cm



Mosquito
Straight Forceps
Pince à Épiler Droite

FEATURES: Stainless steel. **USE:** For plucking ear hair. **FOR:** Cats and dogs.

CARACTÉRISTIQUES: Acier inoxydable. **UTILISATION:** Pour épiler les poils du conduit auditif. **POUR:** Chiens et chats.

REF.: Y330 / 13 cm



Boomers
Elastic Gummies
Élastiques en Caoutchouc

FEATURES: Silicone **USE:** to pick up Top Knots and separations. **FOR:** Dogs.

CARACTÉRISTIQUES: Silicone. **UTILISATION:** Pour réaliser un top knot. **POUR:** chiens.

700 u.
REF.: H710 / 9mm



TOOLS / OUTILS

03.2
Model Dogs
Mannequins
de chiens

Perfect your cutting skills
with these ideal training dogs.

Perfectionnez vos
compétences en matière
de coupe avec ces chiens
d'entraînement idéaux.



Bichon Model Dog
Mannequin Frisé

Model dog with a wide head, ideal for perfecting the styling of more robust breeds. **USE:** Use with a hairpiece as a model for training, practice cuts, shaping and styling research. **INSTRUCTIONS FOR USE:** Assemble the 4 legs, tail, nose and eyes according to the instructions.

Structure solide avec tête large pour imiter les races les plus robustes. **UTILISATION:** Avec une perruque, il devient un modèle pour l'apprentissage, la pratique des ciseaux ou la recherche de formes. **MODE D'EMPLOI:** Montage selon les instructions des 4 pattes, de la queue, du nez et des yeux.

REF.: Y134



Flex
Cohesive Elastic Bandage
Bandages Élastiques Cohésif

FEATURES: Breathable. **USE:** Gathering or dividing long hair (beards, ears, topknot) and for bandaging. **FOR:** Dogs.

CARACTÉRISTIQUES: respirant. **UTILISATION:** Pour rassembler les longs poils qui se séparent (barbes, oreilles, Top) et pour préparer des bandages. **POUR:** Chien.

REF.: Y504 / 7,5cm
REF.: Y505 / 4,5cm



Minnies
Bows 10u.
Rubans 10 u.

FEATURES: Fabric with double band. **USO:** For topknots. **FOR:** Dogs.

CARACTÉRISTIQUES: Tissu à double élastique. **UTILISATION:** Pour réaliser des top knots. **POUR:** Chiens.

REF.: H228



**Finger
Toothbrush**
Brosses à Dents
Doigtier

FEATURES: Silicone. **USE:** A convenient way to brush pet teeth. **FOR:** Cats and dogs.

CARACTÉRISTIQUES: Silicone. **UTILISATION:** Pour brosser facilement les dents des animaux de compagnie. **POUR:** Chiens et chats.

REF.: P309



Mural Model Dog
Perruque Tête + Corps Frisé

The hairpiece for improving cutting techniques and defining Bichon cuts. **USE:** Use with model dog mannequin for training, practice cuts, shaping and styling research. **INSTRUCTIONS FOR USE:** Cover the mannequin and add the eyes and nose. Brush and cut.

Idéale pour améliorer la technique de ciseaux et définir la coupe du frisé. **UTILISATION:** Avec un mannequin, elle devient un modèle pour l'apprentissage, la pratique des ciseaux ou la recherche de formes. **MODE D'EMPLOI:** La placer sur un mannequin et ajouter les yeux et le nez. Brosser et couper.

REF.: Y135

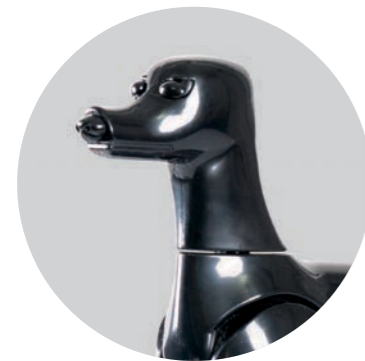
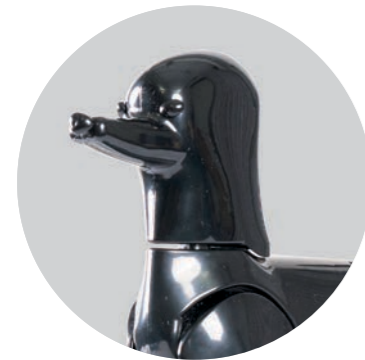
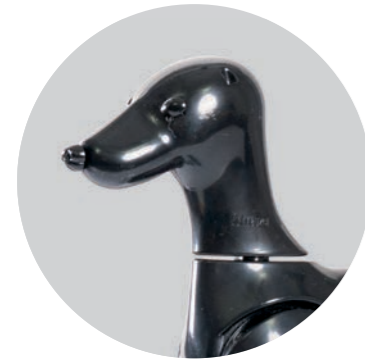

Graffiti Model Dog + 4 Heads Mannequin + 4 Têtes

NEW
NOUVEAU

FEATURES: Plastic dog-shaped model, with tail, nose and eyes, articulated legs and 4 different heads to adapt to different hairpieces. **USE:** Together with a hairpiece, this is the perfect way to practice your grooming skills.

CARACTÉRISTIQUES: Structure en plastique en forme de chien, avec queue, nez, yeux, pattes articulées et 4 têtes interchangeables pour différents s'adapter aux types de perruques (postiche). **UTILISATION:** En combinaison avec une perruque, sert de modèle pour pratiquer les coupes de poils de chien.

REF.: Y129



Graffiti Model Dog Poodle Hairpiece without Top Knot Postiche Caniche Sans Top Knot

NEW
NOUVEAU

FEATURES: Artificial hairpiece for practising poodle trims without top knot. **USE:** Together with the mannequin, this is the perfect way to practice your grooming skills.

CARACTÉRISTIQUES: Perruque en poils synthétiques pour pratiquer la coupe de caniche sans « top knot ». **UTILISATION:** En combinaison avec le mannequin, sert de modèle pour s'entraîner aux coupes de poils de chien.

REF.: Y130



Graffiti Model Dog Hairpiece Poodle Asian Style Postiche Caniche Style Asiatique

NEW
NOUVEAU

FEATURES: Artificial hairpiece for practising commercial and asian style poodle trims. **USE:** Together with the mannequin this is the perfect way to practice your grooming skills.

CARACTÉRISTIQUES: Perruque en poils synthétiques pour pratiquer la coupe commerciale et le style asiatique du caniche. **UTILISATION:** En combinaison avec le mannequin, sert de modèle pour s'entraîner aux coupes de poils de chien.

REF.: Y132



Graffiti Model Dog Hairpiece Poodle Continental Clip Postiche Caniche Style Continental

NEW
NOUVEAU

FEATURES: Artificial hairpiece for practising continental poodle trims. **USE:** Together with the mannequin this is the perfect way to practice your grooming skills.

CARACTÉRISTIQUES: Perruque en poils synthétiques pour pratiquer la coupe continentale du caniche. **UTILISATION:** En combinaison avec le mannequin, sert de modèle pour s'entraîner aux coupes de poils de chien.

REF.: Y131



Graffiti Model Dog Hairpiece Schnauzer Postizo Schnauzer

NEW
NOUVEAU

FEATURES: Artificial hairpiece for practising schnauzer trims. **USE:** Together with the mannequin this is the perfect way to practice your grooming skills.

CARACTÉRISTIQUES: Perruque en poils synthétiques pour pratiquer la coupe de schnauzer. **UTILISATION:** En combinaison avec le mannequin, sert de modèle pour s'entraîner aux coupes de poils de chien.

REF.: Y133



TOOLS / OUTILS

03.3 Bathing Bain

Accessories to speed up the bathing and drying processes.

Accessoires pour accélérer les processus de bain et de séchage.



Spa Effect Shower Douche Effet

FEATURES: 2 options depending on the position of the rubber skirt. **USE:** Directs the spray of water for a quicker rinse during bathing and avoids splashing. Also features a massage option. **FOR:** Cats and dogs.

CARACTÉRISTIQUES: 2 options en fonction de la position de la jupe en caoutchouc. **UTILISATION:** Pour baigner les animaux de compagnie en concentrant l'eau pour rincer avec rapidité et sans éclaboussures. Option mitaine de massage. **POUR:** Chiens et chats.

REF.: Y913



Purifying Shower Head Douche Haute

FEATURES: With Germanium and Tourmaline. **USE:** For bathing pets, provides more pressure for deeper cleansing. Filters water impurities and chlorine to improve skin condition. **FOR:** Cats and dogs.

CARACTÉRISTIQUES: Avec du germanium et de la tourmaline. **UTILISATION:** Pour baigner les animaux de compagnie avec beaucoup plus de pression et un nettoyage en profondeur. Filtre le chlore et les impuretés de l'eau pour améliorer l'état de la peau. **POUR:** Chiens et chats.

REF.: Y914



Dune Microfibre Towel Blue Serviette en Microfibre Bleu

FEATURES: Microfibre. **USE:** To dry pets, use after wringing the animal in the bathtub, finish with excess moisture leaving ready for the dryer. **FOR:** Dogs and cats.

CARACTÉRISTIQUES: Microfibre. **UTILISATION:** Pour sécher les animaux de compagnie; s'en servir après avoir essoré l'animal dans le bain; finir d'éliminer l'excès d'humidité et le laisser prêt pour le séchoir. **POUR:** Chiens et chats.

REF.: A507



Samba Ultra-Absorbent Towel Chiffon Ultra-absorbant

FEATURES: Ultra absorbent - Ionized carbon. **USE:** Dries excess water very quickly. **FOR:** Cats and dogs.

CARACTÉRISTIQUES: Carbone ionisé. **UTILISATION:** Pour sécher l'excès d'eau de manière ultra-rapide. Pas besoin de le laisser sécher entre deux utilisations. **POUR:** Chiens et chats.

REF.: A418 / 85cm x 33 cm



Dune Microfibre Towel Pink Serviette en Microfibre Rose

FEATURES: Microfibre. **USE:** To dry pets, use after wringing the animal in the bathtub, finish with excess moisture leaving ready for the dryer. **FOR:** Dogs and cats.

CARACTÉRISTIQUES: Microfibre. **UTILISATION:** Pour sécher les animaux de compagnie; s'en servir après avoir essoré l'animal dans le bain; finir d'éliminer l'excès d'humidité et le laisser prêt pour le séchoir. **POUR:** Chiens et chats.

REF.: A508



Samba Ultra-Absorbent Large Towel Grande serviette Ultra-absorbante

FEATURES: Ionized activated carbon. **USE:** Ultra-fast water absorption; it regains its absorbency after spin-drying. **FOR:** Medium and large dogs.

CARACTÉRISTIQUES: Carbone actif ionisé. **UTILISATION:** Absorption ultra-rapide de l'eau; elle retrouve son pouvoir d'absorption après l'essorage. **POUR:** Chiens de taille moyenne et grande.

REF.: A514 / 87 x 68 cm





Zumba

Towel pockets Zumba Small
Serviette/Poches Zumba Étroite

FEATURES: Microfibre 300gr/m2. **USE:** For drying small pets, use after wringing out excess water in the bathtub, the pockets serve to hold better and speed up drying. **FOR:** Dogs, cats and rabbits.

CARACTÉRISTIQUES: Microfibre 300 g/m2 **UTILISATION:** Pour le séchage des petits animaux domestiques, utiliser après avoir essoré l'excès d'eau dans la baignoire, les poches permettent une meilleure prise et un séchage plus rapide. **POUR:** Chiens, chats et lapins.

REF.: A509 / 64x23cm

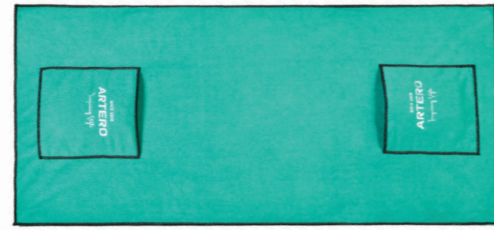

Zumba

Towel pockets Zumba Wide
Serviette/Poches Zumba Large

FEATURES: Microfibre 300gr/m2. **USE:** For drying pets, use after wringing out excess water in the bathtub, the pockets serve to hold better and speed up drying. **FOR:** Dogs, cats.

CARACTÉRISTIQUES: Microfibre 300 g/m2 **UTILISATION:** Pour le séchage des animaux domestiques, utiliser après avoir essoré l'excès d'eau dans la baignoire, les poches permettent une meilleure prise et un séchage plus rapide. **POUR:** Chiens, chats.

REF.: A510 / 100x50cm



Rumba

Noodles Towel
Serviette Noodles

FEATURES: Microfiber fringes. **USE:** Complete drying of pets thanks to its fringe system, and a better grip thanks to the grip pockets. **FOR:** Dogs and cats.

CARACTÉRISTIQUES: Franges en microfibre. **UTILISATION:** Séchage complet des animaux de compagnie grâce à son système de franges, et une meilleure prise en main grâce aux poches de préhension. **POUR:** Chiens et chats.

REF.: A515 / 77 x 40 cm



Cumbia

Table Towel
Serviette de Table

FEATURES: Microfibre 300g/m2. **USE:** Absorbs excess water by covering the table-top. **FOR:** Dogs and cats.

CARACTÉRISTIQUES: Microfibre de 300g/m2. **UTILISATION:** Absorbe l'eau dégoulinant du chien sur la table de séchage, accélérant le séchage et réduisant l'humidité ambiante. **POUR:** Chiens et chats.

REF.: A516 / 126 x 65 cm



TOOLS / OUTILS

03.4 Muzzles Muselières

Comfortable, easy to use with original designs, these muzzles are available in all sizes.

Confortables, faciles à utiliser avec des designs originaux, ces muselières sont disponibles dans toutes les tailles.



Konos

Patterned Muzzle / Muselière à Motifs

FEATURES: Nylon, washable. **USE:** Avoids biting when handling dogs. **FOR:** Dogs.

CARACTÉRISTIQUES: Nylon, lavable. **UTILISATION:** Évite les morsures lors de la manipulation des chiens. **POUR:** Chiens.

MUSIC

REF.: P363 / XS
REF.: P364 / S
REF.: P365 / M
REF.: P366 / L
REF.: P367 / XL

LOVE

REF.: P368 / XS
REF.: P369 / S
REF.: P370 / M
REF.: P371 / L
REF.: P372 / XL



Donald
Silicone Muzzles
Muselières en Silicone

FEATURES: Silicone with adjustable strap and safety buckle. **USE:** To prevent dogs from biting other animals, people or objects. **FOR:** Dogs.

CARACTÉRISTIQUES: Silicone avec sangle réglable et boucle de sécurité. **UTILISATION:** Pour empêcher les chiens de mordre d'autres animaux, des personnes ou des objets. **POUR:** Chiens.

COFFEE / CAFÉ

REF.: P344 / S
REF.: P346 / M
REF.: P348 / L
REF.: P352 / XL

YELLOW / JAUNE

REF.: P345 / S
REF.: P347 / M
REF.: P349 / L
REF.: P353 / XL



Ninja

Cat Muzzles / Muselières pour Chats

FEATURES: Nylon, washable. **USE:** Avoids biting when handling cats. **FOR:** Cats.

CARACTÉRISTIQUES: Nylon, lavable. **UTILISATION:** Évite les morsures lors de la manipulation des chats. **POUR:** Chats.



REF.: P232 / MEDIUM / MOYEN



REF.: P231 / LARGE / LARGEUR
REF.: P233 / SMALL / PETIT



TOOLS / OUTILS

03.5 Leashes Laises

Essential accessories for daily walking and training.

Accessoires essentiels pour la marche et l'entraînement quotidiens.



Harness with leash Harnais à sangle



FEATURES: Leash clips on to padded body harness. Extra strength handle. **USE:** For walking dogs. **FOR:** dogs.

CARACTÉRISTIQUES: Sangle fixe avec mousqueton et renfort sur la poignée et harnais rembourré imprimé. Utilisation: Ensemble de promenade du chien. **POUR:** Chien.

REF.: Y513 / S
REF.: Y514 / M
REF.: Y515 / L
REF.: Y516 / LEASH - SANGLE



Instruktor

FEATURES: remote ultrasound bark corrector device. **USE:** Within 5 meters activate the ultrasound when the pet barks to correct that behavior. **FOR:** Dogs.

CARACTÉRISTIQUES: dispositif correcteur d'aboïement à distance par ultrasons. **UTILISATION :** Dans un rayon de 5 mètres, activez les ultrasons lorsque votre animal aboie pour corriger ce comportement. **POUR:** Chiens.

REF.: S298

WHILE STOCKS LAST

Dog Control



FEATURES: Extendable leash with 5 metres of anti-tangle lead. **USE:** For walking pets with the freedom to move with a radius of 5m and get more exercise. **FOR:** Dogs and cats.

CARACTÉRISTIQUES: Laisse extensible avec une bande de 5 mètres anti-enchevêtrement et frein. **UTILISATION:** Pour promener les animaux avec la liberté de se déplacer dans un rayon de 5 m et faire plus d'exercice. **POUR:** Chiens et chats.

REF.: S296 / XS METRES: 3 (max. 12Kg)

REF.: S295 / M METRES: 5 (max. 25Kg)



Show Leads Laises de Concours



FEATURES: Nylon lead with adjustable clip. **USE:** For controlled pet walking/showing. **FOR:** Cats and dogs.

CARACTÉRISTIQUES: Laisse en nylon avec clip réglable. Utilisation: Pour une promenade/présentation contrôlée de l'animal. **POUR:** Chats et chiens.

REF. BEIGE 6 MM: Y476
REF. BEIGE 9 MM: Y479
REF. WHITE 6 MM: Y475

REF. WHITE 9 MM: Y478
REF. BLACK 6 MM: Y474
REF. BLACK 9 MM: Y477



Clothing Vêtements

04



Artero presents a new range of grooming wear with fun and flattering designs made from top quality and hair-repellent material. Quick drying and no ironing required.

Artero présente une nouvelle gamme de vêtements de toilettage avec des designs amusants et flatteurs fabriqués à partir de matériaux de qualité supérieure et repoussant les poils. Séchage rapide et aucun repassage requis.



CLOTHING
VÊTEMENTS

04.1 Smocks Blouses

Design combined with practicality transform a uniform into a fashionable work garment.

Le design combiné à la praticité transforme un uniforme en un vêtement de travail à la mode.



Lisboa



Shirt dress with coral and ecru polka dot print. Puffed sleeves, button fastening, elasticated waist. Breathable, hair-repellant fabric.

Robe chemise imprimée de pois corail et beige, avec manches bouffantes, fermeture à boutons, taille élastique. Tissu anti-poils, respirant.

REF.: W933 / XS
REF.: W934 / S
REF.: W935 / M
REF.: W936 / L
REF.: W937 / XL
REF.: W938 / XXL



Palermo



Robe chemise imprimée de pois corail et beige, avec manches bouffantes, fermeture à boutons, taille élastique. Tissu anti-poils, respirant.

Salopette sans manches noire avec une taille imprimée. Col Mao, fermeture à boutons, taille élastique et poches. Tissu anti-poils respirant.

REF.: W939 / XS
REF.: W940 / S
REF.: W941 / M
REF.: W942 / L
REF.: W943 / XL
REF.: W944 / XXL



Oslo



Women's black blouse printed with coral and beige polka dots with high neck, pocket, adjustable waist, full zip. Breathable, hair-repellant fabric.

Blouse féminine noire, imprimée de pois corail et beige, avec col montant, poche, taille ajustable, fermeture éclair complète.

REF.: W921 / XS
REF.: W922 / S
REF.: W923 / M
REF.: W924 / L
REF.: W925 / XL
REF.: W926 / XXL



**Black / Noir
Denver**



Practical black smock with short sleeves. V-neck and side pocket. Fitted on both sides. Breathable, hair-repellant fabric.

Veste basique noire à manches courtes. Col en V et poche latérale, cintrée des deux côtés. Tissu anti-poils respirant.

REF.: W951 / XS
REF.: W952 / S
REF.: W953 / M

REF.: W954 / L
REF.: W955 / XL
REF.: W956 / XXL



**Blue / Bleu
Denver**



Basic short-sleeved printed smock in light blue and navy blue. V-neck and side pocket. Fitted on both sides. Breathable, hair-repellant fabric.

Veste basique imprimée en bleu ciel et bleu marine à manches courtes. Col en V et poche latérale, cintrée des deux côtés. Tissu anti-poils respirant.

REF.: W957 / XS
REF.: W958 / S
REF.: W959 / M

REF.: W960 / L
REF.: W961 / XL
REF.: W962 / XXL



Manila



Blue jacket with fluorescent yellow collar zipper. Collar and pockets, fitted on both sides. Breathable, hair-repellant fabric.

Veste basique noire à manches courtes. Col en V et poche latérale, cintrée des deux côtés. Tissu anti-poils respirant.

REF.: W975 / XS
REF.: W976 / S
REF.: W977 / M

REF.: W978 / L
REF.: W979 / XL
REF.: W980 / XXL



Rio



Printed jacket on anthracite base with neon zip fastening. Mao collar and pocket, can be tailored on both sides. Breathable, hair-repellant fabric.

Veste imprimée en base anthracite avec fermeture éclair néon. Col Mao et poche, cintrée des deux côtés. Tissu anti-poils respirant.

REF.: W969 / XS
REF.: W970 / S
REF.: W971 / M

REF.: W972 / L
REF.: W973 / XL
REF.: W974 / XXL



Nairobi

Black feminine blouse with funnel neck and zip opening. Puff sleeves with continuous logo. Elasticated waistband, breathable anti-hair fabric.

Chemisier noir féminin à col cheminée et ouverture zippée. Manches bouffantes avec logo en continu. Taille élastique, tissu anti-poils respirant.

REF.: W899 / XS
REF.: W900 / S
REF.: W901 / M

REF.: W902 / L
REF.: W903 / XL
REF.: W904 / XXL



Helsinki

Unisex turquoise blouse with bomber jacket collar. Decorative patches, zip fastening on collar, removable scissor holder. Breathable anti-hair fabric.

Blouse unisexe turquoise avec col bomber. Patches décoratifs, fermeture à glissière sur le col, porte-ciseaux amovible. Tissu anti-poils respirant.

REF.: W905 / XS
REF.: W906 / S
REF.: W907 / M

REF.: W908 / L
REF.: W909 / XL
REF.: W910 / XXL



CLOTHING
VÊTEMENTS

04.2 Trousers Pantalons

Comfortable, anti-hair
and unique garments.

Des vêtements confortables,
repoussant les poils et uniques.



Moscú



Feminine blouse printed with blue background and canine figures in coral. Covered zip fastening, Mao collar and Japanese sleeves. Breathable, hair-repellant fabric.

Blouse féminine avec fond bleu et motifs canins en corail. Fermeture à glissière dissimulée, col Mao et manches courtes. Tissu anti-poils, respirant.

REF.: W927 / XS
REF.: W928 / S
REF.: W929 / M

REF.: W930 / L
REF.: W931 / XL
REF.: W932 / XXL

Tokio



Printed blouse, reaches above the knee with shirt collar and concealed button fastening. Short sleeves and pockets. Breathable, hair-repellant fabric.

Blouse au-dessus du genou imprimée avec col chemise et fermeture à boutons cachée. Manches courtes et poches. Tissu anti-poils respirant.

REF.: W963 / XS
REF.: W964 / S
REF.: W965 / M

REF.: W966 / L
REF.: W967 / XL
REF.: W968 / XXL

Estocolmo



Grey trousers with double side piping in neon and dark grey. Elasticated waist and pockets. Breathable, hair-repellant fabric.

Pantalon gris avec un double passepoil latéral en néon et gris foncé. Taille élastique et poches. Tissu anti-peluche respirant.

REF.: W945 / XS
REF.: W946 / S
REF.: W947 / M

REF.: W948 / L
REF.: W949 / XL
REF.: W950 / XXL



Berlín

Black cargo trousers with patch. Adjustable ankle with zip, adjustable waist with elastic and drawcord. 3 pockets and a side scissor holder. Breathable anti-hair fabric.

Pantalon cargo noir avec écusson. Possibilité d'ajuster la cheville avec une fermeture éclair, ajustable à la taille avec un élastique et un cordon de serrage. 3 poches et un porte-ciseaux latéral. Tissu anti-poils respirant.

- REF.: W911 / XS
- REF.: W912 / S
- REF.: W913 / M

- REF.: W914 / L
- REF.: W915 / XL
- REF.: W916 / XXL



Leggins Chic

Black, heavy-duty, figure enhancing stretch pants with logo and paw print design.

Pantalon extensible noir, très résistant, qui met en valeur la silhouette, avec logo et motif d'empreinte de patte.

- REF.: W819 / XS
- REF.: W820 / S
- REF.: W821 / M

- REF.: W822 / L
- REF.: W823 / XL
- REF.: W824 / XXL



COSTIN STOICA UK

CLOTHING MEASUREMENTS / MESURES DES VÊTEMENTS

KNOW YOUR MEASUREMENTS

When purchasing a piece of Artero workwear it is very important to know your measurements so that you choose the correct size for you. Please refer to the following charts to determine your exact size.

WHAT SHOULD I MEASURE?

CHEST, WAIST AND HIPS
In order to measure correctly, hold the tape-measure loosely and horizontally, and wrap round the relevant part of your body. It helps to do this in front of a mirror, and it is best not to have any loose-fitting clothes on when you measure.

For smocks, shirts and t-shirts, you should measure:
CHEST: Measure around the body at the most prominent point of the chest and back. Just below the armpit.
WAIST: Measure round your waist quite tightly.
HIP: Measure round the widest part of the hip.

CONNAISSEZ VOS MESURES

Lorsque vous achetez un vêtement de travail Artero, il est très important de connaître vos mesures afin de choisir la taille qui vous convient. Veuillez consulter les tableaux suivants pour déterminer votre taille exacte.

QUE DOIS-JE MESURER?

POITRINE, TAILLE ET HANCHES
Pour mesurer correctement, tenez le mètre ruban sans serrer et à l'horizontale, et enroulez-le autour de la partie concernée de votre corps. Il est utile de le faire devant un miroir et il est préférable de ne pas porter de vêtements amples au moment de la mesure.

Pour les blouses, les chemises et les t-shirts, vous devez mesurer:
POITRINE: mesurez autour du corps à l'endroit le plus proéminent de la poitrine et du dos. Juste en dessous de l'aisselle.
TAILLE: Mesurez autour de votre taille de manière assez serrée.
HANCHE: Mesurez autour de la partie la plus large de la hanche.

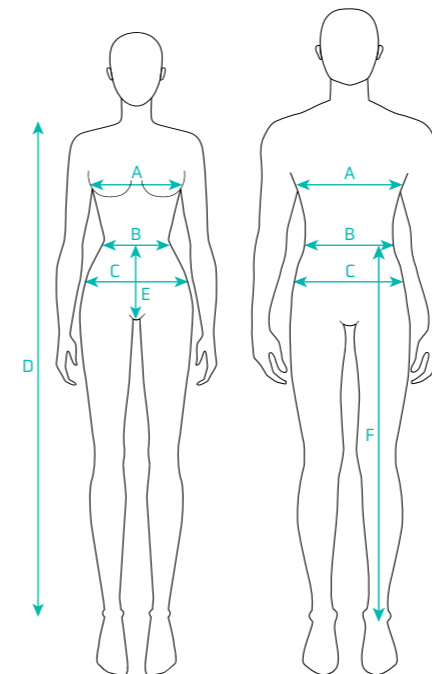

SMOCKS / BLOUSES

REF. / RÉF.	NAME / NOM	SIZE TAILLE	A (cm) CHEST TOUR DE POITRINE	B (cm) WAIST TOUR DE TAILLE	C (cm) HIPS TOUR DE HANCHE	D (cm) LENGHT LONGUEUR
W933	LISBOA	XS	93	95	—	89,9
W934	LISBOA	S	99	101	—	90,7
W935	LISBOA	M	105	107	—	91,5
W936	LISBOA	L	111	113	—	92,3
W937	LISBOA	XL	117	119	—	94,1
W938	LISBOA	XXL	123	125	—	94,9
W939	PALERMO	XS	91	89	96	150,9
W940	PALERMO	S	97	95	102	154,7
W941	PALERMO	M	103	101	108	158,5
W942	PALERMO	L	109	107	114	162,3
W943	PALERMO	XL	115	113	120	166,1
W944	PALERMO	XXL	121	119	126	169,9
W921	OSLO	XS	79,8	104	103	67,4
W922	OSLO	S	83,4	110	109	68,2
W923	OSLO	M	87	116	115	69
W924	OSLO	L	90,6	122	121	69,8
W925	OSLO	XL	94,2	128	127	71,6
W926	OSLO	XXL	97,8	134	133	72,4
W951 / W957	DENVER	XS	101,8	101,8	101,8	68,1
W952 / W958	DENVER	S	107,8	107,8	107,8	68,9
W953 / W959	DENVER	M	113,8	113,8	113,8	69,7
W954 / W960	DENVER	L	119,8	119,8	119,8	70,5
W955 / W961	DENVER	XL	125,8	125,8	125,8	72,3
W956 / W962	DENVER	XXL	131,8	131,8	131,8	73,1
W975	MANILA	XS	100	100	100	62
W976	MANILA	S	106	106	106	62,5
W977	MANILA	M	112	112	112	63
W978	MANILA	L	118	118	118	63,5
W979	MANILA	XL	124	124	124	65
W980	MANILA	XXL	130	130	130	65,5
W969	RIO	XS	100	100	100	60,5
W970	RIO	S	106	106	106	61
W971	RIO	M	112	112	112	61,5
W972	RIO	L	118	118	118	62
W973	RIO	XL	124	124	124	63,5
W974	RIO	XXL	130	130	130	64
W899	NAIROBI	XS	90	90	96	67,5
W900	NAIROBI	S	94	94	100	68,25
W901	NAIROBI	M	98	98	104	69
W902	NAIROBI	L	102	102	108	69,75
W903	NAIROBI	XL	106	106	112	70,5
W904	NAIROBI	XXL	111	111	117	71,25
W905	HELSINKI	XS	95	96	97	72,5
W906	HELSINKI	S	101	102	103	73,25
W907	HELSINKI	M	107	108	109	74
W908	HELSINKI	L	113	114	115	74,75
W909	HELSINKI	XL	119	120	121	75,5
W910	HELSINKI	XXL	125	126	127	76,25
W927	MOSCÚ	XS	107	99	99	59,8
W928	MOSCÚ	S	113	105	105	60,3
W929	MOSCÚ	M	119	111	111	60,8
W930	MOSCÚ	L	125	117	117	61,3
W931	MOSCÚ	XL	131	123	123	62,8
W932	MOSCÚ	XXL	137	129	129	63,3

SHIRT DRESS / ROBE-SHIRT

REF. / RÉF.	NAME / NOM	SIZE TAILLE	CHEST TOUR DE POITRINE A (cm)	BOTTOM WIDTH/LARGEUR DU BAS G (cm)	LENGHT / LONGUEUR DE JAMBE F (cm)	BACK LENGHT / LONGUEUR DU DOS D (cm)
W963	TOKIO	XS	108	97,5	77,5	102
W964	TOKIO	S	114	100,5	78	103
W965	TOKIO	M	120	103,5	80,5	105,5
W966	TOKIO	L	126	106,5	81	106
W967	TOKIO	XL	132	109,5	81,5	107
W968	TOKIO	XXL	138	112,5	82	108
W917	MARSELLA	XS/S	90	68	91	93
W918	MARSELLA	M/L	98	72	95	95
W919	MARSELLA	XL/XXL	106	76	99	97

LEGGINS • PANTS / LEGGINS • PANTALONS

REF. / RÉF.	NAME / NOM	SIZE TAILLE	WAIST TOUR DE TAILLE A (cm)	HIPS TOUR DE HANCHE G (cm)	RISE RISE F (cm)	LENGHT LONGUEUR DE JAMBE D (cm)
W819	LEGGINS CHIC	XS	52	86	26	88
W820	LEGGINS CHIC	S	52	92	26	88
W821	LEGGINS CHIC	M	58	98	27	87
W822	LEGGINS CHIC	L	58	100	28	88
W823	LEGGINS CHIC	XL	62	106	29	88
W824	LEGGINS CHIC	XXL	68	110	30	88
W945	ESTOCOLMO	XS	62/92	100	72	96,5
W946	ESTOCOLMO	S	66/96	106	73	97
W947	ESTOCOLMO	M	70/100	112	74	97,5
W948	ESTOCOLMO	L	74/104	118	74,5	98
W949	ESTOCOLMO	XL	79/109	124	75	98,5
W950	ESTOCOLMO	XXL	84/114	130	75,5	99
W911	BERLÍN	XS	62/92	100	72	96,5
W912	BERLÍN	S	66/96	106	73	97
W913	BERLÍN	M	70/100	112	74	97,5
W914	BERLÍN	L	74/104	118	74,5	98
W915	BERLÍN	XL	79/109	124	75	98,5
W916	BERLÍN	2XL	84/114	130	75,5	99



CHERYL HOWARD
UK



CLOTHING
VÊTEMENTS

04.3 Aprons Tabliers

With fun designs, prints, colors and materials, Artero aprons are extra special.

Avec des designs amusants, des imprimés, des couleurs et des matériaux, les tabliers Artero sont très spéciaux.



Marsella

SPECIAL LARGE SIZES Sleeveless, adjustable apron dress. Shirt collar, adjustable with belt and decorative badge. Breathable anti-hair fabric.

GRANDES TAILLES Robe-tablier ajustable sans manches. Col chemise, réglable par ceinture et écusson décoratif. Tissu anti-pois respirant.

REF.: W917 / XS / S

REF.: W918 / M / L

REF.: W919 / XL / XXL



Grooming Slam

Cool, lightweight, waterproof, hair repellent fabric with neck strap and adjustable waist. Black with Logo print.

Tablier en tissu couleur kaki. Fermeture croisée dans le dos avec poches avant.

REF.: W416 ONE SIZE / TAILLE UNIQUE



Denim Grooming Apron Tablier Denim Grooming

Denim fabric apron. Cross-back tie apron with front pockets.

Tablier en tissu denim. Tablier à lacets croisés avec poches avant.

REF.: W347 ONE SIZE / TAILLE UNIQUE



Black / Noir Sax

Waterproof multi-pocket apron with back tie.

Tablier imperméable, multi-poches avec fermeture dans le dos. Avec un design asymétrique.

REF.: W412
ONE SIZE / TAILLE UNIQUE



Corporate T-shirt T-shirt Corporatif

Corporate T-shirt with basic design. Material: 100% cotton. Transpirable, comfortable and very light. Wrinkle resistant.

T-shirt corporatif avec un design basique. Matière: 100% coton. Respirant, confortable et très léger. Résistant aux froissements.

REF.: W866 / S REF.: W869 / XL
REF.: W867 / M REF.: W870 / XXL
REF.: W868 / L



Clippers Tondeuses

05



Artero offers a complete range of professional clippers that use the latest technology and make work in the salon much easier and more comfortable.

Artero propose une gamme complète de tondeuses professionnelles dotées des dernières technologies et qui rendent le travail dans le salon beaucoup plus facile et plus agréable.



CLIPPERS
TONDEUSES

05.1 A5

Light and fast. Capable of tackling the toughest of jobs.

Légères et rapides. Capables de s'attaquer aux travaux les plus difficiles.



Hit

Nominated USA Product of the Year in its first year. Withstands prolonged use, works on all coat types.

INCLUDES: No. 10 blade (1.6mm), charger base, 2 batteries, mineral oil, brush.

Tondeuse légère et rapide avec une batterie illimitée. Dès sa première année, elle a été élue produit de l'année aux États-Unis ! Elle supporte de longues journées d'utilisation, capable de travailler sur tout type de pelage.

COMPRED: Tête de coupe n° 10 de 1,6 mm, chargeur, 2 batteries, huile minérale, brosse et Artero Oil Fresh.

REF.: M347



Premium

Has 2 speeds to adapt to any type of work. Super-resistant 3 meter cable. For daily use on all types of coats and conditions.

INCLUDES: No. 10 blade (1.6mm), charger base, 6 plastic comb attachments (3, 6, 9, 12, 15 and 18mm), mineral oil, brush.

Tondeuse puissante et facile à manipuler. Elle dispose de 2 vitesses pour s'adapter à tout type de travail. Câble de 3 mètres super résistant. Pour une utilisation quotidienne sur tous les types de pelage et dans toutes les conditions.

COMPRED: Tête de coupe n° 10 (1,6 mm), chargeur, 6 contre-peignes en plastique 3, 6, 9, 12, 15 et 18 mm, huile minérale, brosse et Artero Oil Fresh.

REF.: M339 ■

REF.: M357 ■

REF.: M358 ■



TRIMMERS
TRIMMERS

05.2 Trimmers Tondeuses

A sophisticated range – quieter and with less vibration for those clean cuts.

Une gamme sophistiquée, plus silencieuse et avec moins de vibrations, pour des coupes propres.



Gotham



Design at the service of technology.

Gotham is an ergonomic trimmer with a unique, elegant and distinguished design. Ideal for touch-ups and trimming thanks to its 6000 revolutions and a long-lasting sharp blade with 5 cutting heights from 0,5 to 2,5mm. Includes a complete set of 8 combs to achieve best results. USB-C charging port and LED charge display.

INCLUDES: USB-C cable, integrated blade (0,5-2,5mm), 1,5, 3, 4,5, 6, 10, 13, 18 and 25mm mineral oil and brush.

Gotham est un trimmer différent avec un design unique, élégant et distingué, sans oublier l'ergonomie. Idéal pour les retouches et l'utilisation avec des contre-peignes grâce à ses 6000 tours et une tête de coupe à long tranchant avec 5 hauteurs de coupe allant de 0,5 à 2,5 mm. Il comprend un ensemble complet de 8 contre-peignes pour donner la finition souhaitée au modèle. Port de chargement USB-C et indicateur de charge LED.

COMPRED: Câble USB-C, lame intégrée (0,5-2,5 mm), guides 1,5, 3, 4,5, 6, 10, 13, 18 et 25 mm, huile minérale et brosse.

REF.: M696D1 ■

REF.: M696D2 ■

REF.: M696D4 ■



Spektra

With electronic control and display indicating height, RPM, battery time and blade lubrication level. Offers the best cutting finishes, both with the comb attachments and blade, and great endurance that allows you to work all day. **INCLUDES:** Charger base, plastic comb attachments (3, 6, 9, 12, 15, 18, 21 and 25mm), mineral oil, brush.

La tondeuse comptant le plus grand nombre de tours/minute du marché. Avec contrôle électronique et affichage de la hauteur, du régime, de l'autonomie de la batterie et du manque de lubrification des têtes de coupe. Elle permet les meilleures finitions de coupe tant avec les contre-peignes qu'avec les têtes de coupe, et présente une grande endurance pour un fonctionnement tout au long de la journée. **COMPRED:** chargeur, contre-peignes en plastique 3, 6, 9, 12, 15, 18, 21 et 25 mm, huile minérale, brosse.

REF.: M629



Reaktor

Reaktor is a machine that goes from 5000 to 7000 revolutions per minute in 5 speeds offering a polished finish without marks in the cut. With a sturdy, narrow-toothed blade to work with the best definition on the finest and smoothest hair. Adjustable cutting height and trims for fast, quality trims. **INCLUDES:** Charger Base, 1'5, 3, 6, 9, 9, 12mm, 0'9-1'2mm blade, mineral oil and brush.

Reaktor est une tondeuse qui passe de 5000 à 7000 tours par minute en 5 vitesses offrant une finition polie sans marques dans la coupe. Avec une tête de coupe robuste à dents étroites pour travailler avec la meilleure définition sur les cheveux les plus fins et les plus lisses. Hauteur de coupe réglable pour des coupes rapides et de qualité. **COMPRED:** Base de chargeur, têtes de coupe de 1,5, 3, 6, 9, 12 mm, 0,9-1,2 mm, huile minérale et brosse.

REF.: M658



X-Tron

With a very long-lasting battery and control display for speed, remaining work time and blade lubrication level. An all-rounder capable of withstanding intense work. This quiet tool with reduced vibration lets you trim sensitive areas without any problems. **INCLUDES:** Charger base, 2 double plastic comb attachments (3-6, 9-12mm), mineral oil, brush.

Puissance maximale pour un corps petit et ergonomique. Avec une batterie longue durée et un affichage du contrôle de la vitesse, du temps de travail restant et de la nécessité de lubrifier la tête de coupe. Une tout-terrain capable de supporter des travaux intenses. Le son et la vibration réduite nous permettent de traiter les zones sensibles sans problème. **COMPRED:** Chargeur, 2 doubles contre-peignes en plastique 3, 6, 9 et 12 mm, huile minérale, brosse.

REF.: M592



CLIPPERS
TONDEUSES

05.3

Detailers

Tondeuses finition



Divinity

Divinity is a very light, yet powerful clipper. 2 speeds of 5000RPM and 6000RPM. This is the only clipper to include 2 blades – 1 x Regular and 1 x T-shaped blade for achieving maximum trims. This is an all-round, powerful trimmer. **INCLUDES:** Charging base, multi snap-on combs: 1.5, 4.5 + 6mm., 2 blades 0.4mm, mineral oil and brush.

Divinity est une tondeuse très légère, mais puissante. 2 vitesses de 5000 tr/min et 6000 tr/min. C'est la seule tondeuse à inclure 2 têtes de coupe – 1 tête de coupe régulière et 1 tête de coupe en forme de T pour réaliser des coupes impeccables. C'est une tondeuse puissante et polyvalente. **COMPREND:** Une base de chargement, plusieurs contre-peignes à clipser : 1,5, 4,5 + 6 mm, 2 têtes de coupe de 0,4 mm, une huile minérale et une brosse.

REF.: M643

Clic

Choose your favourite colour. With its small size and gentle blade, this trimmer can reach every nook and cranny. **INCLUDES:** 2 double plastic comb attachments (3-4, 5-6mm), mineral oil and brush.

La tondeuse la plus détaillée et la plus amusante. Choisissez votre couleur préférée. Sa tête de coupe délicate avec la peau et sa taille en font une tondeuse capable d'atteindre n'importe quel recoin. **COMPREND:** 2 doubles contre-peignes en plastique 3-4, 5-6 mm, huile minérale, brosse.

REF.: M627UK M627 ■
REF.: M624UK M624 ■
REF.: M626UK M626 ■
REF.: M625UK M625 ■
REF.: M623UK M623 ■



Bambina

The best trimmer for hygienic shaving of poodles, paws, styling, etc. **INCLUDES:** 4 double plastic comb attachments (3, 6, 9 and 12mm), mineral oil, brush.

Plus de 3000 tours par minute pour un corps de 10 cm de long. La tête de coupe qui rase le plus rapidement les zones hygiéniques et le rasage des caniches, des coussinets, pour dessiner des motifs, etc. **COMPREND:** 4 doubles contre-peignes en plastique 3, 6, 9 et 12 mm, huile minérale, brosse.

REF.: M618



Sprinter

Not only is it great for travel and shows, its minimal noise and vibration make it the ideal trimmer for trimming ears on nervous dogs. **INCLUDES:** 2 double plastic comb attachments (3 and 6mm), mineral oil and brush.

La tondeuse qui fonctionne avec une pile LR6. Non seulement c'est une compagne de voyage et d'exposition, mais son niveau de bruit et de vibration minimal en font une tondeuse idéale pour faire les oreilles des chiens capricieux. **COMPREND:** 2 doubles contre-peignes en plastique 3 et 6 mm, huile minérale, brosse.

REF.: M622



Clippers

Technical Information

Tondeuses

Informations Techniques



	GOTHAM	HIT	PREMIUM	REAKTOR	SPEKTRA	XTRON	DIVINITY	BAMBINA	CLIC	SPRINTER
Operation Fonctionnement	Cordless Sans fil	Cordless Sans fil	With Cord Avec fil	With/without Cord Avec/sans fil	With/without Cord Avec/sans fil	With/without Cord Avec/sans fil	With/without Cord Avec/sans fil	With/without Cord Avec/sans fil	With/without Cord Avec/sans fil	Cordless Sans fil
Battery Batterie	Lithium	Lithium		Lithium	Lithium	Lithium	Lithium	Ni-mh	Lithium	Dry battery Lr6 (AA) Pile sèche Lr6 (AA)
Power Alimentation	3 W	15 W	25 W	7 W	7 W	7 W	7 W	7 W	7 W	1,5 W
RPM TR/MIN	4500-6000	3000	2600 - 3000	5000 - 7000	5000 - 7000	5500 - 6500	5000 - 6000	6000	1700	2000
Speeds Vitesse	2	1	2	5	5	3	2	1	1	1
Usage Time Durée de fonctionnement	240 min	300 min		190 min 200 min 205 min 230 min 240 min	190 min 200 min 205 min 235 min 250 min	120 min 135 min 150 min	150 min 120 min	65 min	60 min	
Charging Time Temps de chargement	180 min	180 min		180 min	180 min	90 min	60 min	420 min	120 min	
Charging Base Socle de chargement	●	●		●	●	●	●			
Weight Poids	245 g	350 g	400 g	226 g	252 g	185 g	130 g	128 g	114 g	100 g
Blade Type Type de tête de coupe	440C Steel DCL Coating Acier 440C. Revêtement DCL	A5	A5	Ceramic Céramique	Ceramic Céramique	Ceramic Céramique	T-Shape+regular En forme de T+régulier	T-Shape	Standard	Ceramic Céramique
Cutting Length blade incl. Longueur de coupe avec tête de coupe	0,5-1-1,5-2 2,5mm	n° 10 - 1,6 mm	n° 10 - 1,6 mm	0,9 - 1,2 mm	1 - 1,9 mm	1 - 1,9 mm	0,4 mm	0,05 mm	0,3 mm	0,4 mm
Attachments Peigne à clipser	6		6	5	8	2		4	2	1
Short cut positions Hauteur de coupe Coupe rasée	1,5/3/4,5/6/10/ 13/18/25mm		3-6-9-12 15-18 mm	1/5/3/9 12 mm	3/6/9/12/15 18/21/25 mm	3/6 mm 9/12 mm	1,5/3/4,5/6mm	3/6/9/12mm	3/4/5/6mm	3/6 mm
Voltage Voltage	100 - 240 V	100 - 240 V	100 - 240 V	100 - 240 V	100 - 240 V	100 - 240 V	100 - 240 V	100 - 240 V	100 - 240 V	
Plug Type de fiche	USB-C	Multiplug Fiche multiple	Multiplug Fiche multiple	Multiplug Fiche multiple	Multiplug Fiche multiple	Multiplug Fiche multiple	Multiplug Fiche multiple	Multiplug Fiche multiple	EU or UK EU ou UK	
Includes Comprend	Oil and Brush Huile et brosse	Oil and Brush Huile et brosse	Oil and Brush Huile et brosse	Oil and Brush Huile et brosse	Oil and Brush Huile et brosse	Oil and Brush Huile et brosse	Oil and Brush Huile et brosse	Oil and Brush Huile et brosse	Oil and Brush Huile et brosse	Oil and Brush Huile et brosse
Measurements Dimensions	181 x 43 x 45mm	191 x 47 x 44 mm	167 x 45 x 45mm	184 x 46 x 39 mm	195 x 40 x 40mm	160 x 30 x 35mm	153 x 40 x 39mm	125 x 35 x 30mm	145 x 25 x 25mm	140 x 20 x 25mm
Case Malette de transport		●	●							

Artero Blades A5 / Têtes de coupe A5

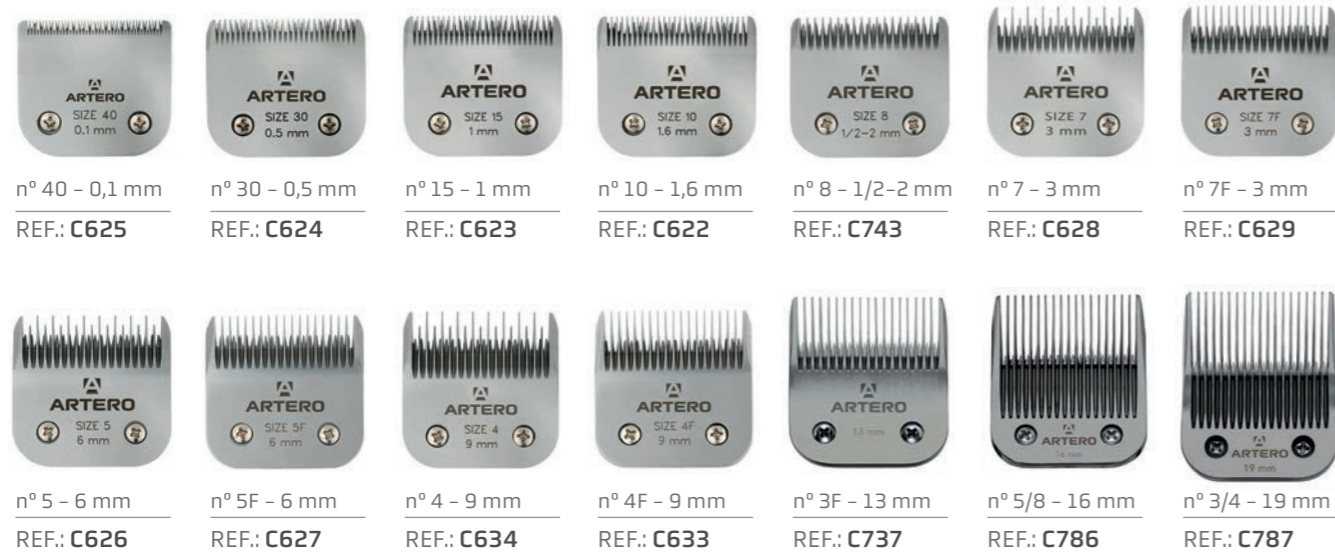

Artero Ceramic Blades A5 Têtes de coupe en céramique



Wide Blades Têtes de coupe larges



Faster / X-Tron / Spektra



Bambina



0,4 mm
REF.: C637

Divinity



0,4 mm
REF.: C794

Gotham



0,5 mm - 2,5 mm
REF.: C799

4 Cats A5 Blades



n° 10 - 1,5 mm
REF.: C573

n° 7F - 3,2 mm
REF.: C574

Ceramic Spare parts A5 Céramique Pièces de rechange

Spare part for A5 blades / Pièces de rechange pour têtes de coupe A5

Compatible with A5 blades / Compatible avec les têtes de coupe A5

Sizes 50 y 40
REF.: C788

Sizes: 30, 15, 10, 8-1/2, 7, 7F, 5, 5F, 4, 4F, 3F, 5/8, 3/4
REF.: C789





Snap-on Combs Artero Wide Snap-on Peignes Artero Wide

Compatible with wide A5 blades.
Compatible avec les têtes de coupe A5.

SIZE	REF.
10mm	A313
13mm	A314
16mm	A315
19mm	A316
22mm	A317
25mm	A318
32mm	A319
38mm	A321



NEW
NOUVEAU

Steps A5 Clipper Comb Set 8pcs Steps Set de Peignes à Clipser A5 x8pcs

Compatible with Spektra Clipper + blade C747.
Compatible avec la tondeuse Spektra + tête de coupe C747.

SIZE / TAILLE

3 mm / 6 mm / 10 mm / 13 mm / 16 mm / 19 mm
22 mm / 25 mm

REF.: A360

Chargeur Charger USB C

NEW
NOUVEAU



Input: AC 100-240V-50/60Hz
Output: PD20W 5V-3A, 9V-2.22A, 12V-1.67A

REF.: Y103



Snap-on Combs Artero Set x9 Snap-on Peignes Artero Set x9

Compatible with all A5 Artero, Blades 1.6 mm or less.
Compatible avec toutes les A5 d'Artero, Têtes de coupe de 1,6 mm ou moins.

SIZE / TAILLE

3mm / 6mm / 10mm / 13 mm / 16 mm / 22 mm
25mm / 32mm

REF.: A357



Metalplex Reaktor / Spektra

Compatible with Reaktor and Spektra Katana blade.
Compatible avec les lames de Katana Reaktor et Spektra.

SIZE / TAILLE

3 mm / 6 mm / 10 mm / 13 mm / 16 mm / 19 mm
22 mm / 25 mm

REF.: A351



CLIPPERS TONDEUSES

05.4 Accessories Accessoires

Maintenance, care and storage of blades and clippers will improve their longevity.

L'entretien, le soin et le rangement des têtes de coupe et des tondeuses amélioreront leur longévité.



Oil Pen

Brosse lubrifiante pour nettoyer et lubrifier les ciseaux et les lames. Avec 4 ml d'huile qui sont distribués à l'aide d'un piston arrière. Prolonge la durée de vie et améliore le tranchant.

Brosse lubrifiante pour nettoyer et lubrifier les ciseaux et les lames. Avec 4 ml d'huile qui sont distribués à l'aide d'un piston arrière. Prolonge la durée de vie et améliore le tranchant.

REF.: Y449



Oil Fresh

The 6-in-1 blade and scissor spray by Artero. Lubricates and speeds up cutting, cools blades to be able to continue working, cleans hair and accumulated dirt, disinfects cutting surfaces, has a rustproofing action and prevents wear.

Le spray 6 en 1 pour têtes de coupe et ciseaux d'Artero lubrifie et accélère la coupe, refroidit les têtes de coupe pour pouvoir continuer à travailler, nettoie les cheveux et la saleté accumulée, désinfecte les surfaces de coupe, a une action antirouille et prévient l'usure.

300ml REF.: Y447



Oil Pen Expo Présentoir Oil Pen

24 UNITS / UNITÉS
Y449: 24 OIL PEN 4ml.

SIZE / DIMENSIONS:
HEIGHT / HAUTEUR: 27 cm.
LENGTH / LONGUEUR: 24 cm.
WIDTH / LARGEUR: 14 cm.

REF. FULL / REMPLI: H776
REF. EMPTY / VIDE: H777



Blade Care

Lubricating and rustproofing liquid for blades. After use, submerge blades to prolong their lifespan and improve cutting.

Liquide lubrifiant et anti-rouille pour les têtes de coupe. Après utilisation, immergez les lames pour prolonger leur durée de vie et améliorer la qualité de coupe.

500ml REF.: A453



UV Sterilizer Lamp Lampe Stérilisatrice UV

UV (ultraviolet light) lamp to disinfect work tools. Only effective on surfaces covered by the light. 5 min. exposure.

Lampe UV (lumière ultraviolette) pour désinfecter les outils de travail. Efficace uniquement sur les surfaces couvertes par la lumière. Exposition de 5 min.

REF.: Y468
REF.: Y468UK



Blade and Scissor Case Boîte de lames et de ciseaux

Fill the container with Artero Blade Care and submerge blades and scissors to lubricate them and prevent rusting.

Remplissez le récipient avec Artero Blade Care et immergez les têtes de coupe et les ciseaux pour les lubrifier et éviter la rouille.

REF.: A325



Round Blade Box Boîte Ronde pour Têtes de Coupe

Blade storage container. Fill with Artero Blade Care to lubricate and prevent rusting.

Boîte de rangement pour têtes de coupe. Remplissez-la avec le produit Artero Blade Care pour les lubrifier et éviter qu'elles ne rouillent.

REF.: A568



Blade Holder Porte-têtes de Coupe

Wall-mounted holder for up to 9 x A5 blades (not included).

Support mural pouvant accueillir jusqu'à 9 têtes de coupe A5 (non incluses).

REF.: A429

Scissors Ciseaux



06

The experience and knowledge of Artero is apparent in their wide range of elegant, functional and reliable scissors. Aiding groomers to create works of art during decades.

L'expérience et les connaissances d'Artero sont visibles dans leur large gamme de ciseaux élégants, fonctionnels et fiables. Ils assistent les toiletteurs dans la création d'œuvres d'art pendant des décennies.





GEORGIA ASHTON FULLER
UK



symbols

symboles

Type of scissor / Type de ciseaux

Razor edge scissors: Clean cuts and finishes.

Ciseaux à Lame de Rasoir: Coupes nettes ou finitions.

Micro-Serrated: For pre-cutting and marking lines.

Ciseaux micro-dentés: Coupes préliminaires et marquage des lignes.

Chunkers: For marking lines and fast cutting.

Chunkers: Marquage des lignes et rapidité.

Thinning: For blending and continuity between areas.

Ciseaux sculpteur: Flouter et connecter les zones.

Features/ Caractéristiques

			
TITANIUM COATING REVÊTEMENT TITANE	DURABLE COATING REVÊTEMENT DURABLE	STEEL 440C ACIER 440	V1 STEEL ACIER V1

Screw type/ Type de vis

		
ROUND HEAD SCREW TÊTE FENDUE	SCREW + BOLT VIS + ÉCROU	BALL-BEARING ROULEMENT À BILLES
		
HAND SCREW ÉCROU MANUEL	A-LINK	







Finger Rests/ Appuie-doigts

	
FIXED FIXE	REMOVABLE AMOVIBLE

Chunkers thinning scissors/ Ciseaux à désépaissir

TYPE/ TYPE DE DENTS

Fine teeth for feathering and blending. / Dents fines pour dégrader.
Wide teeth for thinning. / Dents larges pour éclaircir.

					
SMOOTH/DOUX		MODERATE/MODÉRÉ			MEDIUM/MOYEN

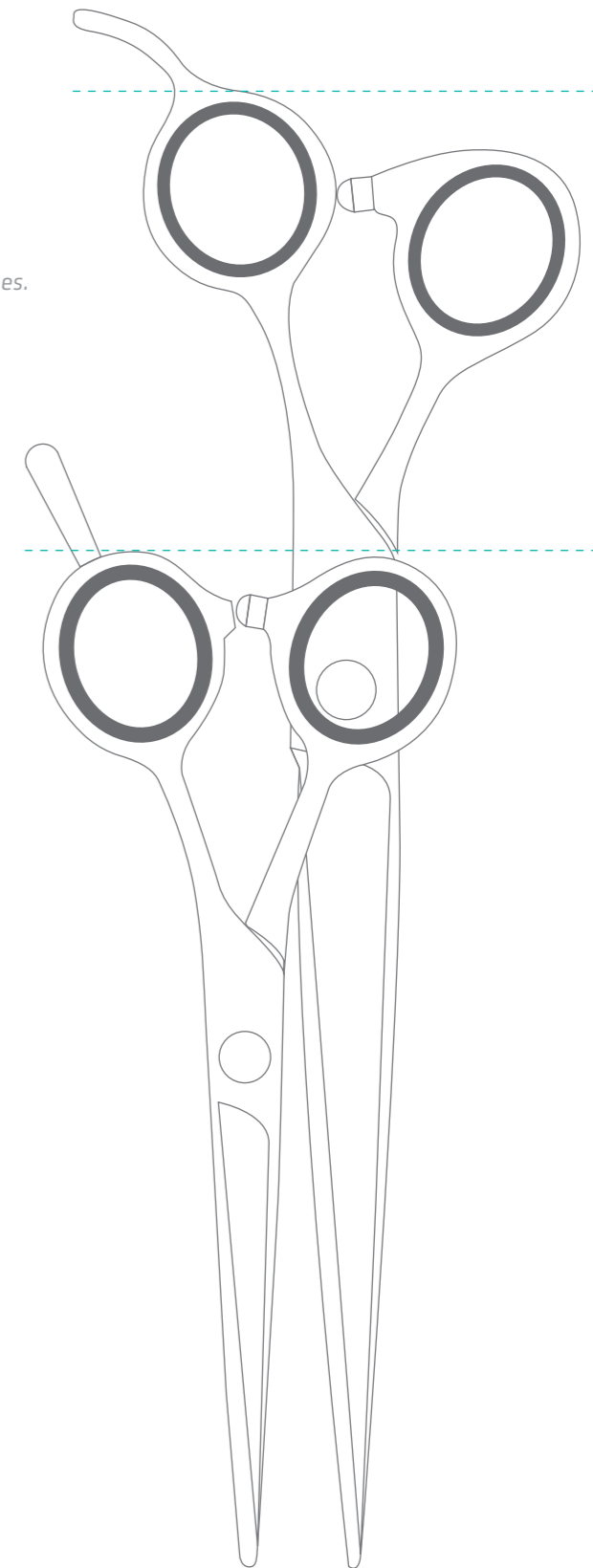

8 1/2"	21,59	inches
8"	20,32	cm
7 1/2"	19,05	
7"	17,78	
6 1/2"	16,51	
6"	15,24	
5 1/2"	13,97	
5"	12,7	
4 1/2"	11,43	
4"	10,16	
3 1/2"	7,62	
3"	6,35	
2 1/2"	6,35	
2"	5,08	
1 1/2"	3,81	
1"	2,54	
0 1/2"	1,27	
0"	0	



SCISSORS
CISEAUX

06.1 Razor Edge Scissors Ciseaux à Lame de Rasoir

Scissors with an acute sharpness giving the best and smoothest finish.

Ciseaux dont le tranchant aiguisé permet d'obtenir la meilleure finition et la plus lisse.



Valkiria



Sturdy scissors that work effortlessly with density and deliver a beautiful finish. No tip and bevelled edge for strength.

Ciseaux solides dotés d'une grande capacité à travailler la densité sans effort et à fournir une belle finition. Sans pointe et bord biseauté pour assurer sa résistance.

REF.: T71070 / 7"
REF.: T71080 / 8"



Atila



Robust, weighted scissors ideal for pre-trimming, dirty cuts and dense coats. An all-round scissor. Semi-bevelled edge.

Ciseaux robustes, avec du poids, pour les pré-coups, les coupes en brut et les manteaux très denses. Un ciseau tout terrain. Lame semi-biseautée.

REF.: T71275 / 7,5"



Excalibur



Robust, provides a clean cut for tackling jobs requiring power and resistance without losing definition.

Robustes, ils permettent de réaliser des coupes nettes qui demandent de la performance et de la résistance, sans perdre la définition.

REF.: T34670 / 7"
REF.: T34675 / 7.5"



Epika



Hypoallergenic rose gold titanium coating, smooth, gliding cut providing even, velvety definition. Ideal for fine coats and finishing.

Revêtement hypoallergénique en titane rose doré, pour une coupe lisse avec action glissante pour une définition très homogène et veloutée. Idéaux pour les pelages fins et les finitions.

REF.: T47760 / 6"
REF.: T48770 / 7"
REF.: T48780 / 8"

8 1/2"	21,59	inches
8"	20,32	cm
7 1/2"	19,05	
7"	17,78	
6 1/2"	16,51	
6"	15,24	
5 1/2"	13,97	
5"	12,7	
4 1/2"	11,43	
4"	10,16	
3 1/2"	7,62	
3"	6,35	
2 1/2"	6,35	
2"	5,08	
1 1/2"	3,81	
1"	2,54	
0 1/2"	1,27	
0"	0	

Mystery



Straight cut for removing large amounts of hair every time. Smooth motion with blades that open widely and effortlessly. Capable of withstanding tough jobs.

Une structure droite capable d'éliminer une grande quantité de poils à chaque coupe. Ils sont faciles à utiliser et disposent d'une grande ouverture de la lame, sans effort. Capables de faire face à des tâches difficiles.



REF.: T49860 / 6"
REF.: T49870 / 7"
REF.: T49880 / 8"



Black Intense



With hypoallergenic PVD coating that provides hardness. A very smooth cut with ball bearing screw. Smooth cut, ideal for finishing.

Avec un revêtement PVD hypoallergénique qui assure la dureté. Une qualité de coupe très fluide avec une vis à roulement à billes. Coupe fluide, idéale pour la finition.

REF.: T70055 / 5.5" REF.: T70070 / 7"
REF.: T70060 / 6"
REF.: T70065 / 6.5"



Onix



Powerful scissors to tackle any coat. Versatile use with a sophisticated finish. Ergonomic and comfortable to hold.

Des ciseaux puissants. Aucun pelage ne leur résiste. Utilisation polyvalente, permettant une coupe à la finition sophistiquée. Agréable et bonne prise en main.

REF.: T45070 / 7"
REF.: T45080 / 8"
REF.: T45090 / 9"

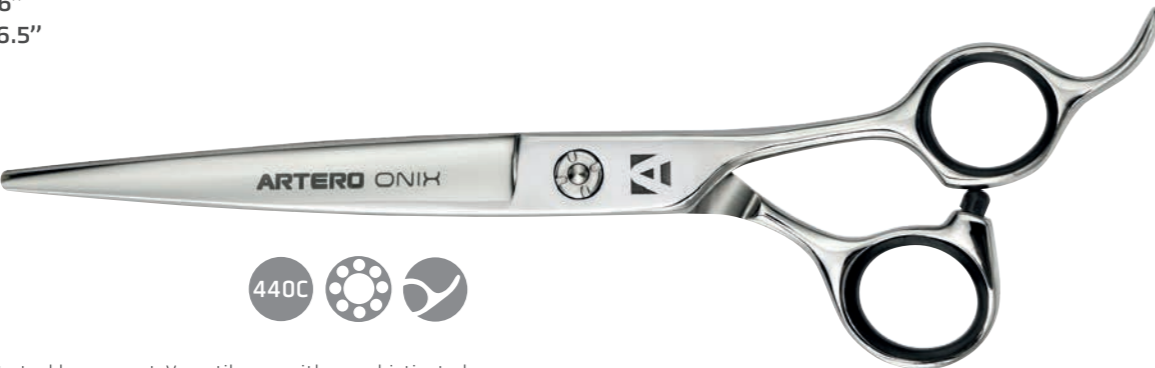

One



A reliable all-rounder suitable for medium and dense coats. Light, comfortable cutting, ideal for everyday use.

Des tout-terrains capables de travailler convenablement les pelages moyens et denses. Maniabilité agréable et très légers, ils sont idéaux pour un usage quotidien.

REF.: T48055 / 5.5" REF.: T48070 / 7"
REF.: T48060 / 6" REF.: T48080 / 8"
REF.: T48065 / 6.5"



One Dark



An all-rounder capable of working with solvency in medium and dense coats. With PVD coating, ideal for everyday use.

Un produit polyvalent capable de travailler avec une grande souplesse dans les couches moyennes et denses. Avec revêtement PVD, idéal pour un usage quotidien.

REF.: T70655 / 5.5"
REF.: T70660 / 6"
REF.: T70670 / 7"



8 1/2"	21,59	inches
8"	20,32	cm
7 1/2"	19,05	
7"	17,78	
6 1/2"	16,51	
6"	15,24	
5 1/2"	13,97	
5"	12,7	
4 1/2"	11,43	
4"	10,16	
3 1/2"	7,62	
3"	6,35	
2 1/2"	6,35	
2"	5,08	
1 1/2"	3,81	
1"	2,54	
0 1/2"	1,27	
0"	0	



SCISSORS
CISEAUX

06.2 Micro-Serrated Scissors Ciseaux Microdentés

Scissors with a major cutting capacity, ideal for pre-cuts and tough jobs.

Ciseaux avec une capacité de coupe importante, idéaux pour les prédécoupes et les travaux difficiles.



Magnum Ergo



Powerful, able to withstand a lot of cutting pressure. Blades open widely and effortlessly. Accurate cutting for creating master lines.

Puissants, capables de résister à beaucoup de pression lors de la coupe. Grande ouverture des lames avec peu d'effort. Permet des gestes précis pour marquer les lignes maîtresses d'une coupe.

REF.: T45870 / 7"
REF.: T45880 / 8"



Queen



Very lightweight yet resistant cutting. Symmetrical handles give the blades an even force for cutting any coat type. Narrow blades to reach all nooks and crannies.

Ciseaux très légers et résistants. Leur poignée symétrique imprime une force homogène aux lames pour réaliser des coupes sur n'importe quel type de pelage. Des lames étroites qui atteignent n'importe quel recoin.

REF.: T63550 / 5" REF.: T63565 / 6.5"
REF.: T63555 / 5.5" REF.: T63570 / 7"
REF.: T63560 / 6" REF.: T63575 / 7.5"



Satin Force



Can handle anything, even cords or knots in pre-cutting. Large and robust to work quickly on tough jobs. With silicone ring inserts to cushion the fingers.

Ils peuvent tout couper, même les dreadlocks ou les pré-coupes présentant des nœuds. Robustes et volumineux, ils permettent d'avancer rapidement dans les travaux difficiles. Avec des bagues en silicone pour amortir l'effort de la main.

REF.: T46880 / 8"



Satin



Helps create outlines in everyday cutting and remove length in pre-cutting. The balance between the handles and blades makes these scissors very resistant.

Au quotidien, ils constituent une aide pour perfectionner les silhouettes et réduire les longueurs lors des pré-coupes. Un équilibre entre la poignée et la lame qui en font des ciseaux très résistants.

REF.: T47055 / 5.5" REF.: T47270 / 7"
REF.: T47060 / 6" REF.: T47275 / 7.5"
REF.: T47165 / 6.5" REF.: T47385 / 8.5"

8 1/2"	21,59	inches
8"	20,32	cm
7 1/2"	19,05	
7"	17,78	
6 1/2"	16,51	
6"	15,24	
5 1/2"	13,97	
5"	12,7	
4 1/2"	11,43	
4"	10,16	
3 1/2"	7,62	
3"	6,35	
2 1/2"	6,35	
2"	5,08	
1 1/2"	3,81	
1"	2,54	
0 1/2"	1,27	
0"	0	

Satin Mini Straight

Symmetrical handles help control the opening of the blades and the rounded tip prevents them from harming the skin. Ideal for sanitary areas or skin conditions.

Le manche symétrique permet de contrôler l'ouverture de la lame et la pointe arrondie évite de blesser la peau. Idéal pour les zones hygiéniques et présentant une certaine complication.

REF.: T45845 / 4.5"



Art Studio

Ideal scissors for beginners or amateurs, with a bevelled edge for straight cutting and a user-friendly handle to avoid hand strain.

Des ciseaux idéaux pour les débutants ou les amateurs, avec un tranchant biseauté pour obtenir une coupe droite, et un manche ergonomique évitant ainsi un effort excessif de la main.

REF.: T66752 / 5.25"

REF.: T66770 / 7"

REF.: T66757 / 5.75"

REF.: T66760 / 6"



KIRSTY HUNT
UK



SCISSORS
CISEAUX

06.3 Curved Scissors Ciseaux Courbés

Curved blades help create angles, even in the most difficult of areas.

Les têtes de coupés courbées aident à créer des angles, même dans les zones les plus difficiles.



Valkiria
Curvy



440C



Solid scissors which work effortlessly through dense coats providing a great finish. Without tip and bevelled edge to guarantee resistance.

Ciseaux solides avec une grande capacité pour travailler sur des pelages denses sans effort, offrant une finition exceptionnelle. Sans pointe et avec un bord biseauté pour garantir leur durabilité.

REF.: T71180 / 8"

inches	cm
8 1/2"	21,59
8"	20,32
7 1/2"	19,05
7"	17,78
6 1/2"	16,51
6"	15,24
5 1/2"	13,97
5"	12,7
4 1/2"	11,43
4"	10,16
3 1/2"	7,62
3"	6,35
2 1/2"	6,35
2"	5,08
1 1/2"	3,81
1"	2,54
0 1/2"	1,27
0"	0



Valkiria Chunkers Curvy

With ball bearing for extra smooth cutting. This scissor works effortlessly through dense coats, creating the desired silhouette easily.

Avec un roulement à billes qui offre une douceur de coupe supplémentaire. Ces ciseaux réduisent la densité du pelage, permettant de dessiner les contours d'une coupe sur des pelages de densité moyenne.



REF.: T82475 / 7,5" TEETH: 24



Valkiria Esc. Curvy

Scissors with wide teeth to improve the smoothness of the cut, achieving a perfect balance between speed and blending, and even for finishing. Bevelled edge to guarantee top resistance.

Ciseaux à dents larges conçus pour améliorer la fluidité de coupe, équilibrant rapidité et mélange parfait, même pour des finitions détaillées. Bord biseauté pour garantir leur résistance.



REF.: T84070 / 7" TEETH: 40



Onix Curvy

Powerful scissors to tackle any coat. Versatile use with a sophisticated finish.

Des ciseaux puissants. Aucun pelage ne leur résiste. Utilisation polyvalente, permettant une coupe à la finition sophistiquée.

REF.: T46080 / 8"



Magnum Curvy

Powerful, able to withstand a lot of cutting pressure. Blades open widely and effortlessly. Accurate cutting for marking out master lines.

Puissants, capables de résister à beaucoup de pression lors de la coupe. Grande ouverture des lames avec peu d'effort. Permet des gestes précis pour marquer les lignes maîtresses d'une coupe.

REF.: T45770 / 7"
REF.: T45780 / 8"



One Curvy

A reliable all-rounder suitable for medium and dense coats. Light, comfortable cutting, ideal for everyday use.

Des tout-terrains capables de travailler convenablement les pelages moyens et denses. Maniabilité agréable et très légère, ils sont idéaux pour un usage quotidien.

REF.: T49080 / 8"



Slalom Chunkers Curvy

With the exclusive shape of teeth and curved blades, these chunkers will make work fast and efficient, and allow for creating new forms.

Avec leur forme exclusive de dents et de lames courbées, ces ciseaux cranteurs permettent un travail rapide et efficace, et donnent la possibilité de créer de nouvelles formes.



REF.: T70975 / 7,5" TEETH: 24

8 1/2"	21,59
8"	20,32
7 1/2"	19,05
7"	17,78
6 1/2"	16,51
6"	15,24
5 1/2"	13,97
5"	12,7
4 1/2"	11,43
4"	10,16
3 1/2"	7,62
3"	6,35
2 1/2"	6,35
2"	5,08
1 1/2"	3,81
1"	2,54
0 1/2"	1,27
0"	0



Slalom Curvy



With the capacity to lightly blend, together with its curve and lightness, the Slalom Curvy is a breakthrough in blending scissors.

Avec leur forme exclusive de dents et de lames courbées, ces ciseaux cranteurs permettent un travail rapide et efficace, et donnent la possibilité de créer de nouvelles formes.



REF.: T48165 / 6.5" TEETH: 45
REF.: T70970 / 7" TEETH: 48



Satin Curvy



Helps create strong outlines in everyday cutting and aids removing length in pre-cutting. The balance between the handles and blades makes these scissors very resistant.

Au quotidien, ils constituent une aide pour perfectionner les silhouettes et réduire les longueurs lors des pré-coupes. Un équilibre entre la poignée et la lame qui en font des ciseaux très résistants.

REF.: T47155 / 5.5" REF.: T47375 / 7.5"
REF.: T47265 / 6.5" REF.: T47485 / 8.5"



Satin Mini Curvy



Symmetrical handles help control the opening of the blades and the rounded tip prevents them from harming the skin. Ideal for sanitary areas or skin conditions.

Le manche symétrique permet de contrôler l'ouverture de la lame et la pointe arrondie évite de blesser la peau. Idéaux pour les zones hygiéniques et présentant une certaine complication.

REF.: T34345 / 4.5"



Fusion Curvy Black



With bevelled-edge blades for accurate facial and expression cutting. Symmetrical handles to control the opening of the blades. Aluminium handles for a lighter cut.

Avec un bord biseauté pour une coupe précise des visages et des expressions. Poignée symétrique pour contrôler l'ouverture des lames. Poignée en aluminium pour un poids léger.

REF.: T46060 / 6"
REF.: T46070 / 7"



Fusion Curvy Pink



With bevelled-edge blades for accurate facial and expression cutting. Symmetrical handles to control the opening of the blades. Aluminium handles for a lighter cut.

Avec un bord biseauté pour une coupe précise des visages et des expressions. Poignée symétrique pour contrôler l'ouverture des lames. Poignée en aluminium pour un poids léger.

REF.: T46160 / 6"
REF.: T46370 / 7"



Fusion Curvy Gold



With bevelled-edge blades for accurate facial and expression cutting. Symmetrical handles to control the opening of the blades. Aluminium handles for a lighter cut.

Avec un bord biseauté pour une coupe précise des visages et des expressions. Poignée symétrique pour contrôler l'ouverture des lames. Poignée en aluminium pour un poids léger.

REF.: T46260 / 6"
REF.: T46470 / 7"

8 1/2"	21,59	inches
8"	20,32	cm
7 1/2"	19,05	
7"	17,78	
6 1/2"	16,51	
6"	15,24	
5 1/2"	13,97	
5"	12,7	
4 1/2"	11,43	
4"	10,16	
3 1/2"	7,62	
3"	6,35	
2 1/2"	6,35	
2"	5,08	
1 1/2"	3,81	
1"	2,54	
0 1/2"	1,27	
0"	0	



SCISSORS
CISEAUX

06.4 Chunkers Chunkers

Wide, strong teeth allow for quick cutting and maximum texturizing.

Les dents larges et solides permettent une coupe rapide et une texturation maximale.



Valkiria



Solid scissors with great capacity to work through dense coats with little effort. Bevelled edge to guarantee its resistance.

Ciseaux solides avec une grande capacité à travailler dans la densité sans effort, apportant un fini naturel. Lame biseautée pour garantir sa résistance.

REF.: T71075 / 7,5"

TEETH: 24



Atila



Weighted, robust scissors for pre-cuts and dense coats. Semi-bevelled edge.

Ciseaux solides avec une grande capacité à travailler dans la densité sans effort, apportant un fini naturel. Lame biseautée pour garantir sa résistance.

REF.: T71375 / 7,5"

TEETH: 16



Alp 14



With ball bearing for extra-smooth cutting. These scissors thin the coat, allowing the groomer to create beautiful definitions in mid-density coats.

Dotés d'un roulement à billes offrant une douceur supplémentaire lors de la coupe, ces ciseaux sont conçus pour réduire la densité du pelage, permettant ainsi de projeter l'ébauche de la coupe sur des manteaux à densité moyenne.

REF.: T621460 / 6"

TEETH: 14



Alp 16



With ball bearing for extra-smooth cutting. These scissors thin the coat, allowing the groomer to create beautiful definitions in mid-density coats.

Avec roulement à billes pour une coupe extra douce. Ces ciseaux fonctionnent en éliminant la densité du poil jusqu'à ce que le contour de la coupe puisse être reproduit sur des poils de densité moyenne.

REF.: T622975 / 7,5"

TEETH: 16



8 1/2"	21,59	inches
8"	20,32	cm
7 1/2"	19,05	
7"	17,78	
6 1/2"	16,51	
6"	15,24	
5 1/2"	13,97	
5"	12,7	
4 1/2"	11,43	
4"	10,16	
3 1/2"	7,62	
3"	6,35	
2 1/2"	6,35	
2"	5,08	
1 1/2"	3,81	
1"	2,54	
0 1/2"	1,27	
0"	0	

Alp 29

With ball bearing for extra-smooth cutting. These scissors thin the coat, creating natural, velvety definition in cuts.

Avec roulement à billes pour une coupe extra douce. Ces ciseaux éliminent la masse des poils et définissent le travail d'une manière veloutée et naturelle.

REF.: T622960 / 6" TEETH: 29



Alp 43

With ball bearing for extra-smooth cutting. These scissors thin the coat, creating natural, velvety definition in cuts.

Avec roulement à billes pour une coupe extra douce. Ces ciseaux éliminent la masse des poils et définissent le travail d'une manière veloutée et naturelle.

REF.: T624375 / 7.5" TEETH: 43



Slalom Chunkers Curvy

With the exclusive shape of teeth and curved blades, these chunkers will make work fast and efficient, and allow for creating new forms.

Avec leur forme exclusive de dents et de lames courbées, ces ciseaux cranteurs permettent un travail rapide et efficace, et donnent la possibilité de créer de nouvelles formes.

REF.: T70975 / 7,5" TEETH: 24



One Chunkers 27

The most versatile chunkers due to their size and teeth. Capable of marking out and defining cuts. With manual tension screw for easy adjustments.

Les ciseaux Chunkers les plus polyvalents grâce à leur type de dents et à leur taille. Ils peuvent marquer et définir une coupe. Comporte une vis permettant le réglage manuel de la pression pour un ajustement facile.

REF.: T47070 / 7" TEETH: 27



One Chunkers 24

Speeds up the cutting process for a shorter working time. Ideal for marking out lines and removing large amounts of coat in mid-density coats.

Pour un type de coupe qui accélère le processus et raccourcit les temps de travail. Adaptés aux pelages de densité moyenne, idéaux pour marquer les lignes en enlevant beaucoup de poils.

REF.: T47075 / 7.5" TEETH: 24



8 1/2"	21,59	inches
8"	20,32	cm
7 1/2"	19,05	
7"	17,78	
6 1/2"	16,51	
6"	15,24	
5 1/2"	13,97	
5"	12,7	
4 1/2"	11,43	
4"	10,16	
3 1/2"	7,62	
3"	6,35	
2 1/2"	6,35	
2"	5,08	
1 1/2"	3,81	
1"	2,54	
0 1/2"	1,27	
0"	0	



SCISSORS
CISEAUX

06.5 Thinning Scissors Ciseaux Sculpteur

Scissors with teeth helping to blend and smooth cutting lines from the coat.

Ciseaux à dents permettant d'estomper et de lisser les lignes de coupe du pelage.

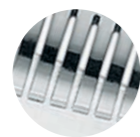

Valkiria



Solid Scissors with wide teeth giving a smooth cutting action. Achieve a perfect balance between speed and perfect blending. Bevelled edge to guarantee its resistance.

Ciseaux solides avec une grande capacité à travailler dans la densité sans effort, apportant un fini naturel. Lame biseautée pour garantir sa résistance.

REF.: T71170 / 7" TEETH: 40



Atila



Robust scissors for everyday work, with subtle blending action. An all-round scissor. Semi-bevelled edge.

Ciseau robuste pour le travail quotidien, avec un dégradé subtil. Un ciseau tout terrain. Lame semi-biseautée.

REF.: T71475 / 7,5"

TEETH: 65



Epika



Hypoallergenic coating with comfortable handling and a high thinning rate. Ideal for blending and finishing in medium and fine coats. Wide blade opening.

Revêtement hypoallergénique, avec une prise en main agréable et une grande possibilité de dégradé progressif. Idéaux pour les blendings et la finition des pelages moyens et fins. Avec une grande ouverture des lames.

REF.: T48038 / 7"

TEETH: 38



Onix



Powerful scissors to tackle any coat. High thinning rate for quick blending and a precise finish.

Des ciseaux puissants. Aucun pelage ne leur résiste. Permettent un dégradé progressif pour un dégradé rapide et une finition précise.

REF.: T50070 / 7"

TEETH: 50



inches	cm
8 1/2"	21,59
8"	20,32
7 1/2"	19,05
7"	17,78
6 1/2"	16,51
6"	15,24
5 1/2"	13,97
5"	12,7
4 1/2"	11,43
4"	10,16
3 1/2"	7,62
3"	6,35
2 1/2"	6,35
2"	5,08
1 1/2"	3,81
1"	2,54
0 1/2"	1,27
0"	0



GRACE ADRIANI
UK



Space

Robust and resistant for working on dense coats. Low thinning rate for subtle blending.

Robustes et résistants, capables de travailler dans de grandes densités. Avec un dégradé progressif doux pour un flou subtil.



REF.: T52070 / 7" TEETH: 46



Eclipse

Precise, very fine scissors for any angle. Lightweight yet capable of working on dense coats.

Des ciseaux fins et minutieux pour pénétrer sous n'importe quel angle. Légers et capables de travailler à des densités élevées.



REF.: T65755 / 5.5" TEETH: 40
REF.: T65765 / 6.5" TEETH: 46



Slalom Curvy

With a lower capacity blending rate, curved blades and lightweight, the Slalom Curvy is a breakthrough in blending scissors.

Pour un dégradé très doux ; avec sa courbure et sa légèreté ils constituent un pas de plus dans le domaine des ciseaux de dégradé.



REF.: T48165 / 6,5" TEETH: 45
REF.: T70970 / 7" TEETH: 48

8 1/2"	21,59	inches
8"	20,32	cm
7 1/2"	19,05	
7"	17,78	
6 1/2"	16,51	
6"	15,24	
5 1/2"	13,97	
5"	12,7	
4 1/2"	11,43	
4"	10,16	
3 1/2"	7,62	
3"	6,35	
2 1/2"	6,35	
2"	5,08	
1 1/2"	3,81	
1"	2,54	
0 1/2"	1,27	
0"	0	

One Plus

Extreme cutting, with a very high thinning rate to remove large amounts of hair quickly. With manual tension screw for easy adjustments.

Pour une coupe extrême, permet un fort dégradé progressif, élimine une grande quantité de poils en peu de temps. Comporte une vis permettant le réglage manuel de la pression pour un ajustement facile.

REF.: T48370 / 7" TEETH: 38



One

A reliable all-rounder suitable for medium and dense coats. Light, comfortable cutting, ideal for everyday use.

Des tout-terrains capables de travailler convenablement les pelages moyens et denses. Maniabilité agréable et très légère, ils sont idéaux pour un usage quotidien.

REF.: T49060 / 6" TEETH: 30
REF.: T48265 / 6.5" TEETH: 40
REF.: T48175 / 7.5" TEETH: 50

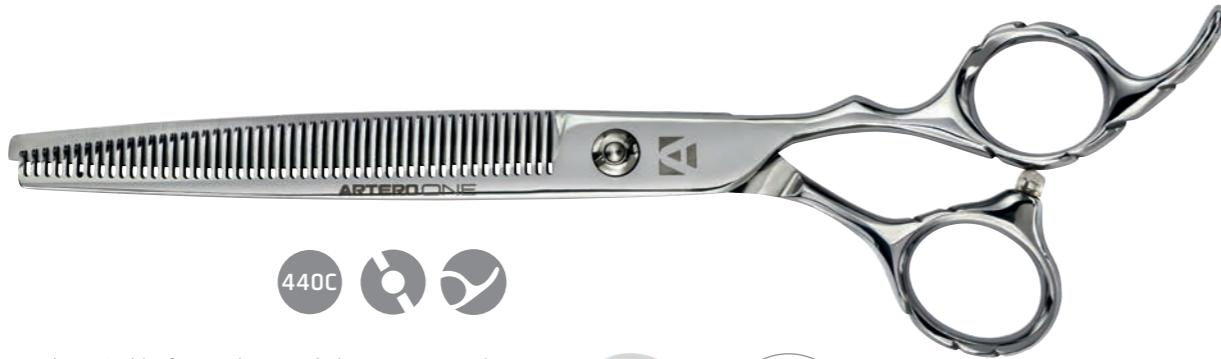

One Dark

An all-rounder capable of working with solvency in medium and dense coats. With PVD coating, ideal for everyday use.

Une paire de ciseaux polyvalente, capable de travailler efficacement sur des manteaux de densité moyenne à dense. Offrant une coupe agréable et très légère, avec un revêtement PVD hypoallergénique, elle est idéale pour une utilisation quotidienne.

REF.: T70560 / 6" TEETH: 30
REF.: T70575 / 7,5" TEETH: 50



Symetric

Short blades for accurate facial and expression cutting. Symmetrical handles to control the opening of the blades. Lightweight, aluminium handles.

Une lame courte permettant une précision optimale pour les coupes au niveau du visage et des expressions. Un manche symétrique pour un meilleur contrôle de l'ouverture des lames. Manche en aluminium pour réduire le poids.

REF.: T47555 / 5.5" TEETH: 28
REF.: T46755 / 5.5" TEETH: 28
REF.: T48355 / 5.5" TEETH: 28



Art Studio 28

Ideal scissors for beginners or amateurs, with a high thinning rate and user-friendly handles to avoid hand strain.

Des ciseaux idéaux pour les débutants ou les amateurs, avec un grand dégagement et un manche facile à tenir, permettant ainsi d'éviter une fatigue excessive de la main.

REF.: T66860 / 6" TEETH: 28
REF.: T66960 / 6" TEETH: 28+28

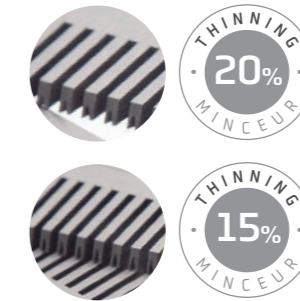

8 1/2"	21,59
8"	20,32
7 1/2"	19,05
7"	17,78
6 1/2"	16,51
6"	15,24
5 1/2"	13,97
5"	12,7
4 1/2"	11,43
4"	10,16
3 1/2"	7,62
3"	6,35
2 1/2"	6,35
2"	5,08
1 1/2"	3,81
1"	2,54
0 1/2"	1,27
0"	0



CHERYL HOWARD
UK



SCISSORS
CISEAUX

06.6 Lefties Gauchers

Designed for left-handed users maintaining the top quality of all Artero scissors.

Conçu pour les personnes gauchères, ils conservent la qualité supérieure de tous les ciseaux Artero.



NEW
NOUVEAU



Black Intense Lefty

Symmetrical and comfortable, suitable for all types of styles. Curved scissor tip.

Symétriques, confortables, adaptés à tous les types de coupes.

REF.: T70755 / 5,5"
REF.: T70870 / 7"

inches	cm
8 1/2"	21,59
8"	20,32
7 1/2"	19,05
7"	17,78
6 1/2"	16,51
6"	15,24
5 1/2"	13,97
5"	12,7
4 1/2"	11,43
4"	10,16
3 1/2"	7,62
3"	6,35
2 1/2"	6,35
2"	5,08
1 1/2"	3,81
1"	2,54
0 1/2"	1,27
0"	0



   **Magnum Ergo Lefty**

Powerful, able to withstand a lot of cutting pressure. Blades open widely and effortlessly. Accurate cutting for creating master lines.
Puissants, capables de résister à beaucoup de pression lors de la coupe. Grande ouverture des lames avec peu d'effort. Permet des gestes précis pour marquer les lignes maîtresses d'une coupe.

REF.: T70770 / 7"



   **Fusion Curvy Black Lefty**

With bevelled-edge blades for accurate facial and expression cutting. Symmetrical handles to control the opening of the blades. Aluminium handles for a lighter cut.
Avec un bord biseauté pour une coupe précise des visages et des expressions. Poignée symétrique pour contrôler l'ouverture des lames. Poignée en aluminium pour un poids léger.

REF.: T70760 / 6"



   **Excalibur Lefty**

Robust, clean cutting for tackling jobs that require power, without losing definition.
Robustes, ils permettent de réaliser des coupes nettes qui demandent de la performance et de la résistance, sans perdre la définition.

REF.: T49075 / 7.5"



   **One Lefty**

A reliable all-rounder suitable for medium and dense coats. Light, comfortable cutting, ideal for everyday use.
Des tout-terrains capables de travailler convenablement les pelages moyens et denses. Maniabilité agréable et très légère, ils sont idéaux pour un usage quotidien.

REF.: T48160 / 6"
REF.: T49165 / 6.5"
REF.: T48375 / 7.5"



   **One Chunkers Lefty 27**



The most versatile chunkers due to their size and teeth. Capable of marking out and defining cuts. With manual tension screw for easy adjustments.
Les ciseaux Chunkers les plus polyvalents grâce à leur type de dents et à leur taille. Ils peuvent marquer et définir une coupe. Comporte une vis permettant le réglage manuel de la pression pour un ajustement facile.

REF.: T47170 / 7" TEETH: 27



   **Satin Lefty**

Helps create outlines in everyday cutting and remove length in pre-cutting. The balance between the handles and blades makes these scissors very resilient.
Au quotidien, ils constituent une aide pour perfectionner les silhouettes et réduire les longueurs lors des pré-coupes. Un équilibre entre la poignée et la lame qui en font des ciseaux très résistants.

REF.: T49455 / 5.5"
REF.: T49475 / 7.5"

8 1/2"	21,59
8"	20,32
7 1/2"	19,05
7"	17,78
6 1/2"	16,51
6"	15,24
5 1/2"	13,97
5"	12,7
4 1/2"	11,43
4"	10,16
3 1/2"	7,62
3"	6,35
2 1/2"	6,35
2"	5,08
1 1/2"	3,81
1"	2,54
0 1/2"	1,27
0"	0



One Curvy Lefty

An all-rounder capable of tackling any jobs on medium and dense coats. A very light and pleasant scissor to use, ideal for daily work in the salon.

Des tout-terrains capables de travailler convenablement les pelages moyens et denses. Maniabilité agréable et très légère, ils sont idéaux pour un usage quotidien.

REF.: T70880 / 8"



One Lefty

A reliable all-rounder suitable for medium and dense coats. Light, comfortable cutting, ideal for everyday use.

Des tout-terrains capables de travailler convenablement les pelages moyens et denses. Maniabilité agréable et très légère, ils sont idéaux pour un usage quotidien.



REF.: T48260 / 6" TEETH: 30
REF.: T49265 / 6.5" TEETH: 40
REF.: T48475 / 7.5" TEETH: 50



Elite Lefty

Ideal for dirty coats, pre-cutting and quick work, reliable scissors with a low thinning rate.

Idéal pour les pelages sales, les coupes préalables et les travaux rapides, des ciseaux fiables avec un faible taux de désépaississement.



REF.: T49065 / 6.5" TEETH: 46



SCISSORS CISEAUX

06.7 Scissors Packs Packs de Ciseaux

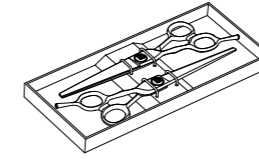

Scissors Pack One Ciseaux Pack One

Scissor One 6" + Scissor One Thinning 6"
Ciseaux One 6" + Ciseaux One à désépaissir 6"
Scissor One 7" + Scissor One Thinning 7.5"
Ciseaux One 7" + Ciseaux One à désépaissir 7.5"
Scissor One Lefty 6" + Scissor One Thinning Lefty 6"
Ciseaux One Gauchers 6" + Ciseaux One Gauchers à désépaissir 6"

Includes 1 razor-edge scissor and 1 thinning scissor from the ONE family. 2 Sets with different sizes available.
Comprend 1 paire de ciseaux à lames de rasoir et 1 paire de ciseaux à désépaissir de la famille ONE. 2 ensembles avec des tailles différentes disponibles.

REF. ONE 6": L56
REF. ONE 7": L59
REF. ONE LEFTY 6": L67



Scissors Pack Symetric Ciseaux Pack Symetric

Black Symetric 5.5" + Black Symetric Thinning 5.5"
Symetric noir 5.5" + Black Symetric à désépaissir 5.5"
Violet Symetric 5.5" + Violet Symetric Thinning 5.5"
Symetric violet 5.5" + Violet Symetric à désépaissir 5.5"
Pink Symetric 5.5" + Pink Symetric Thinning 5.5"
Symetric rose 5,5" + Symetric rose à désépaissir 5,5"

Includes 1 Straight-edged scissor 5.5", 1 Thinning Scissor from the Symetric family and 1 Creative Razor. Different Colours available.
Comprend 1 paire de ciseaux à bouts droits 5.5", 1 Ciseaux à effiler de la famille Symetric et 1 Rasoir créatif. Différentes couleurs disponibles.

REF.: L78 ■
REF.: L79 ■
REF.: L80 ■

inches	cm
8 1/2"	21,59
8"	20,32
7 1/2"	19,05
7"	17,78
6 1/2"	16,51
6"	15,24
5 1/2"	13,97
5"	12,7
4 1/2"	11,43
4"	10,16
3 1/2"	7,62
3"	6,35
2 1/2"	6,35
2"	5,08
1 1/2"	3,81
1"	2,54
0 1/2"	1,27
0"	0



SCISSORS
CISEAUX

06.8 Accessories Accessoires

Making the day to day work easier.

Faciliter le travail quotidien.



Cube System XL

Safe-keeping scissors system. Plastic structure. Fits any scissor. 7 compartments. Easy to clean.

Système de rangement des ciseaux en toute sécurité. Structure en plastique. S'adapte à tous les ciseaux. 7 compartiments. Facile à nettoyer.

REF.: K343



Tool Cady

Plastic caddy that attaches to grooming table posts. Compartments for scissors, brushes and cosmetics.

Panier en plastique qui se fixe aux poteaux de la table de toilettage. Compartiments pour ciseaux, brosses et cosmétiques.

REF.: A513



Support Mural

Scissors not included.

Ciseaux non inclus.

REF.: A428 23 x 6cm



UV Sterilizer Stérilisatrice UV

UV (ultraviolet light) lamp to disinfect work tools. Only effective on surfaces covered by the light. 5 min. exposure.

Lampe UV (lumière ultraviolette) pour la désinfection du matériel professionnel. Efficace uniquement sur les surfaces couvertes par la lumière. Exposition de 5 min.

REF.: Y468 EU PLUG
REF.: Y468UK UK PLUG



Marte
Silicone Finger Ring with Logo
Doigtier Silicone avec Logo

Silicone finger ring for scissor handles. Shaped like a ring, it adds an exclusive touch to our scissors while providing better grip and reducing fatigue. **SOLD INDIVIDUALLY.**

Doigtier en silicone pour la poignée des ciseaux. En forme d'anneau, il apporte une image exclusive à notre ciseau en plus d'un meilleur grip et d'une réduction de la fatigue. **VENDU À L'UNITÉ.**

REF.: A241



Neptuno
Curved Silicone Finger Ring
Doigtier Silicone Courbe

Silicone finger ring for scissor handles. Designed without edges to enhance ergonomics and prevent fatigue, its texture improves grip. Ideal for frequently used scissors and those intended for heavy-duty tasks. **SOLD INDIVIDUALLY.**

Doigtier en silicone pour la poignée des ciseaux. Sans coins pour améliorer l'ergonomie et ainsi éviter la fatigue, sa texture améliore la prise. Idéal pour les ciseaux les plus utilisés et ceux destinés aux travaux difficiles. **VENDU À L'UNITÉ.**

REF.: A249



Set of Finger Rings
Set de Doigtiers

Scissors not included.

Ciseaux non inclus.

- | | |
|------------|------------|
| REF.: A238 | REF.: A244 |
| REF.: A239 | REF.: A245 |
| REF.: A242 | REF.: A246 |



Plutón
Conical Silicone Finger Ring
Doigtier en Silicone Conique

Silicone finger ring for scissor handles. Conical shape to prevent fingers from slipping into the rings and to provide better control. Ideal for beginners. **SOLD INDIVIDUALLY.**

Doigtier en silicone pour la poignée des ciseaux. Forme conique pour éviter que les doigts n'entrent dans les anneaux et avoir un meilleur contrôle. Idéal pour les débutants. **VENDU À L'UNITÉ.**

REF.: A240

Dryers Straighteners Séchoirs et fer à Lisser



Artero has developed a line of high-power dryers using the latest technology combining design and reliability.

Artero a développé une gamme de séchoirs haute puissance utilisant les dernières technologies alliant design et fiabilité.

07





DRYERS
SÉCHOIRS

07.1 Drying Cabinet Cabine de Séchage

An essential addition
to any busy salon.

Un complément
essentiel à tout
salon occupé.



Clima X1

High performance drying cabin with 1 Brushless motor (maintenance free). Touch-sensitive console to control the air flow, temperature and drying programme time. The drying system generates a renewable air circuit that slowly dries the tenant. The electrical area is located on the left side, completely isolated from the rest of the cabin. Unique housing for small and medium breeds up to 25kg, with 1 independent methacrylate access door. Removable micro-perforated floor and drainage. Base with wheels for its displacement.

Cabine de séchage haute performance avec 1 moteur brushless (sans entretien). Console tactile pour contrôler le débit d'air, la température et la durée du programme de séchage. Le système de séchage génère un circuit d'air renouvelé qui sèche lentement l'animal. La zone électrique est située sur le côté gauche, complètement isolée du reste de la cabine. Logement unique pour les petites et moyennes races jusqu'à 25 kg, avec 1 porte d'accès indépendante en méthacrylate. Sol micro-perforé amovible et drainage. Base avec roues permettant son déplacement.

SIZE / MESURES:

- 1_Total Length / Largeur totale: 103,5 cm
- 2_Total Height / Hauteur totale: 103 cm
- 3_Total Width / Profondeur totale: 60 cm
- 4_Interior Length / Largeur des cubes: 60 cm
- 5_Interior Height / Hauteur intérieure: 58 cm

REF. EU PLUG: S359

REF. UK PLUG: S359UK



Clima X2

High-performance drying cabinet with 2 brushless (maintenance-free) motors. Touchscreen to control airflow, temperature and drying time. The drying system creates a renewable air circuit that slowly dries the pet inside. The electronics are located on the left-hand side, totally isolated from the rest of the cabinet. Large interior space with central stainless steel divider and two independent methacrylate doors. Removable micro-perforated floor and drainage. Base with wheels to move it around.

Cabine de séchage haute performance avec 2 moteurs Brushless (sans entretien). Console tactile avec laquelle contrôler le débit d'air, la température et le temps de programme du séchage. Le système de séchage génère un circuit d'air renouvelé qui sèche lentement. La zone électrique se trouve sur le côté gauche, complètement isolée du reste de la cabine. Grand espace avec séparateur central en acier inoxydable et deux portes d'accès indépendantes en méthacrylate. Sol micro-perforé amovible et drainage. Base avec roues pour un déplacement facile.

SIZE / MESURES:

- 1_Total Length / Largeur totale: 167 cm
- 2_Total Height / Hauteur totale: 103 cm
- 3_Total Width / Profondeur totale: 60 cm
- 4_Interior Length / Largeur des cubes: 120 cm
- 5_Interior Height / Hauteur intérieure: 58 cm

REF. EU PLUG: S354

REF. UK PLUG: S354UK





DRYERS
SÉCHOIRS

07.2 2 Motors Blasters Pulseurs 2 Moteurs

Dryers with a greater airflow for long work days.

Séchoirs avec un plus grand débit d'air pour les longues journées de travail.



Impulse 2M

Hair dryer - blower including 2 wall-mounted motors with control unit, 10 speeds and 5 temperature levels. Operating hours meter, ventilation system.

Sèche-cheveux-souffleur comprenant 2 moteurs muraux avec console de commande, 10 vitesses et 5 niveaux de température. Compteur d'heures d'utilisation, système de ventilation.

REF. EU PLUG: **S388**
REF. EU PLUG: **S389**

REF. UK PLUG: **S388UK**
REF. UK PLUG: **S389UK**



Extrem

High-performance blaster offering powerful airflow thanks to its two motors. Separate control switches for each motor. Wall-mounted design. Tube sold separately.

Souffleur très performant grâce à ses deux moteurs qui offrent un grand débit d'air. Il est commandé par deux interrupteurs indépendants pour chaque moteur. Fixation latérale au mur. Tube séparé.

REF. EU PLUG: **S314**

REF. UK PLUG: **S314UK**



Hose for Compac / Extrem / Impulse / Rocket

Very robust hose adaptable to all models in different sizes.

Tuyau très robuste adaptable aux deux modèles dans différentes dimensions.

REF. 1m-3m: **S460**
REF. 2m-6m: **S461**



Extrem Console

Wall-mounted control console.

Console de commande pour finition murale.

REF. CONSOLE: **S351**

REF. EXTREM+ CONSOLE: **S329**



Black 2M

Two-motor blaster-dryer with powerful adjustable airflow. Option of increasing the heat with the motor speed by using the knob. Neoprene handle to protect against heat, includes 3 nozzles.

Séchoir-souffleur à 2 moteurs avec un grand débit d'air contrôlé par un potentiomètre. Option de chaleur qui augmente lorsque les moteurs sont en phase d'accélération avec le potentiomètre. Il a une poignée en néoprène pour protéger de la chaleur, comprend 3 buses.

REF. EU PLUG: **S267**

REF. UK PLUG: **S269UK**



DRYERS
SÉCHOIRS

07.3

1 Motor Blaster Pulseurs 1 Moteur

Auxiliary dryers ideal
for shows or travelling.

Séchoirs auxiliaires
idéaux pour
les spectacles ou
les voyages.



Rocket

NEW
NOUVEAU

Powerful 1Motor Hair Dryer-Blaster with exclusive design with 3 heat points and 2 speeds. **Qualitative extendable** hose with reinforced handle and magnetic nozzle.

Séchoir-pulseur puissant avec 1 moteur et un design exclusif. 3 points de chaleur et 2 vitesses. **Tuyau de qualité** extensible en utilisation avec une poignée renforcée et un embout magnétique.

■ REF. EU PLUG: S565A3
■ REF. EU PLUG: S565A2
■ REF. EU PLUG: S565A7

REF. UK PLUG: S565B2
REF. UK PLUG: S565B3
REF. UK PLUG: S565B7



Black 1M

Auxiliary blaster-dryer with powerful airflow controlled by a knob. Option of increasing the heat along with the motor speed. Neoprene handle to protect against heat. **Includes 3 nozzles.**

Sécheur-souffleur auxiliaire doté d'un moteur avec un grand débit d'air contrôlé par un potentiomètre. Option de chaleur qui augmente lorsque les moteurs sont en phase d'accélération avec le potentiomètre. Il a une poignée en néoprène pour protéger de la chaleur. **Comprend 3 buses.**

REF. EU PLUG: S265

REF. UK PLUG: S265UK



Hulk

WHILE
STOCKS
LAST

Auxiliary blower-dryer with a powerful motor. With 2 heat options. Lightweight and portable. **Includes 2 nozzles.**

Séchoir-souffleur auxiliaire qui dispose d'un moteur de grande puissance. Deux vitesses, toutes deux incluant la fonction de chauffage. Léger et portable. **Comprend 2 buses.**

REF.: S361



Bolt

WHILE
STOCKS
LAST

Portable blaster-dryer. With 1 fast knob-controlled motor for hot or cold air. The temperature increases with the motor speed. **Includes 3 nozzles.**

Séchoir-souffleur portable. Doté d'un moteur rapide contrôlé par un potentiomètre pouvant inclure ou non de la chaleur. La température augmente au fur et à mesure que vous accélérez le moteur. **Comprend 3 buses.**

REF.: S352



DRYERS / SÉCHOIRS

07.4

Hands-Free Dryers Séchoirs Mains libres

An essential tool for brushing and straightening while drying.

Un module essentiel pour le brossage et lissage pendant le séchage.



Hunter Wall Mounted

Hands-free dryer with brushless motor (without carbons) with heat and flow control by potentiometer. Plastic nozzle. Articulated arm with wall anchorage and 360° swivel.

Séchoir mains libres avec moteur brushless (sans entretien) avec contrôle de la chaleur et du débit par potentiomètre. Buse en plastique. Bras articulé avec ancrage mural et pivotant à 360°.

REF.: S373



Hunter Hands-Free Standing

Hands-free dryer with brushless motor (no carbons) with heat and flow control by potentiometer. Plastic nozzle. Sturdy stand with high quality wheels, adjustable height and 360° rotation.

Séchoir mains libres avec moteur brushless (sans entretien) avec contrôle de la chaleur et du débit par potentiomètre. Buse en plastique. Support robuste avec roues de haute qualité, hauteur réglable et rotation de 360°.

REF.: S372



Pin8-S Rouge

Hands-free dryer with very powerful brushless (no maintenance) motor. Separate knobs to adjust airflow and temperature. Adjustable height and base with wheels to move it around. Rubber nozzle to direct the airflow 360°.

Séchoir mains libres doté d'un moteur brushless (sans entretien) très puissant contrôlable par potentiomètre tout comme la température. Pied avec hauteur réglable et base avec roues pour plus de mobilité. Buse en caoutchouc pour diriger la sortie d'air à 360°.

REF.: S285



Pin8-S Black

REF.: S289



Pin8-S Grey

REF.: S288



Black 2M Stand
Support de pied Black 1M

Stand and legs adaptable to the Black 2M, turning it into a hands-free dryer. Adjustable height and base with wheels to move it around. Nozzle to direct the airflow 360°.

Pied et tuyau adaptables au modèle Black 2M pour le transformer en séchoir mains libres. Hauteur réglable et base à roulettes pour faciliter la mobilité. Buse pour diriger la sortie d'air à 360°.

REF.: A587



Black 1M Stand
Support de pied Black 1M

Stand for Black 1 motor transforming it into a handsfree dryer. Adjustable height and wheels for easy movement. Comes with nozzle that turns 360°.

Support pour le moteur Black 1 le transformant en un séchoir mains libres. Hauteur réglable et roues pour un déplacement facile. Livré avec une buse qui tourne à 360°.

REF.: A577



Black 2M Wall Mount

Bracket to fix the Black 2M to the wall.

Pièce pour fixer le Black 2M au mur.

REF.: A576



DRYERS
SÉCHOIRS

07.5 Hand Dryers & Straighteners Séchoirs Manuels et Fers à lisser

With their very hot airflow, ideal for styling the hair. Easy to transport.

Avec leur flux d'air très chaud, ils sont idéaux pour coiffer les poils. Facile à transporter.



Candy



Very powerful and super light hand-held dryer. Powerful brushless motor incorporated in the handle to better redistribute weight and reduce noise. 3 temperature settings and 2 speeds. Flat nozzle. 3 metre cord.

Sèche-cheveux à main très puissant et super léger. Moteur sans balais à grand débit positionné dans la poignée pour mieux redistribuer le poids et réduire le bruit. 3 niveaux de température et 2 vitesses. Embout plat. Câble de 3 mètres.

REF.: S562A2
REF.: S562A3



Exo

NEW NOUVEAU

Portable hands-free dryer, very powerful, super light and silent. Adjustable to the neck with flexible double collar. Ambidextrous. Ability to tilt the dryer by articulation, possibility of unhooking the collar for manual use. Features 2 speeds and 2 temperature settings. Unique with laser pointer to indicate the focus of air-flow. Brushless motor. Cable of 3 metres.

Sèche-cheveux portable mains libres, très puissant, super léger et silencieux. Ajustable au cou grâce à un collier double flexible. Ambidextre. Capacité d'inclinaison du sèche-cheveux grâce à une articulation, possibilité de détacher du collier pour une utilisation manuelle. Dispose de 2 vitesses et 2 niveaux de température. Unique avec pointeur laser pour indiquer le flux d'air. Moteur sans balais. Câble de 3 mètres.

REF. EU PLUG: S566A3 REF. UK PLUG: S566B3
REF. EU PLUG: S566A5 REF. UK PLUG: S566B5



Tropic

Very powerful hand dryer that can reach high temperatures. Quiet. Tourmaline ion grille. 3 airflow and 3 heat levels, cold blast button. Includes nozzle.

Séchoir à main très puissant pouvant atteindre des températures élevées. Silencieux. Grille en tourmaline pour les ions. 3 niveaux de débit et 3 de chaleur, bouton de refroidissement rapide. Comprend une buse.

REF. EU PLUG: S217 REF. UK PLUG: S217UK



Snake

Hands-free portable hairdryer. Shaped and weighted to fit the neck for easy hair stretching. It produces a light to mark the point where the air focuses on the hair. Neoprene heat shield, 2 nozzles and a 3 m cable.

Sèche-cheveux portable mains libres. Avec une forme et un poids adaptables au cou pour étirer les poils facilement. Il émet une lumière pour marquer le point de focalisation de l'air sur les poils. Protecteur thermique en néoprène, 2 buses et 3 mètres de câble.

REF. EU PLUG: S317 REF. UK PLUG: S317UK



Zig Zag XS

Mini crimping iron. Ideal for finishing. 210°C.

Mini fer à lisser pour réaliser la coiffure «african curl». Idéal pour les finitions. 210 °C.

REF. EU PLUG: M650 REF. UK PLUG: M650UK



Zenit Titanium XS

Mini hair straightener. Ideal for small breeds or travel. 200°C.

Mini fer à lisser. Idéal pour les races de petite taille ou les voyages. 200 °C.

REF. EU PLUG: M602 REF. UK PLUG: M602UK



Technical Features

Caractéristiques Techniques

Dryers & Straighteners

Séchoirs et Fers à Lisser

DRYERS / SECHOIRS

	IMPULSE	EXTREME	BLACK 2M	HUNTER	OXYGEN	HULK	ROCKET
Power / Alimentation	3200 W	2000 W	3000 W	1800 W	1800 W	2100 W	1800 W
Air Flow / Débit d'air	126 l/s	126 l/s	150 l/s	100 l/s	85 l/s	85 l/s	m/s
Weight / Poids	13 Kg.	13 Kg.	6,7 Kg.	6,3 Kg.	5 Kg.	4 Kg.	4,3 Kg.
Speed / Vitesse	4	2	Adjustable Réglable	Adjustable Ajustable	Adjustable Réglable	2	2
Temperature / Température	4		2	Adjustable Ajustable	2	Integrado Intégré	2
Nozzles / Embout	1	1	2	1	3	2	1
Voltage / Voltage	220 V	220 V	220 V	220 V	220 V	220 V	220 V
Plug / Prise	European Européenne	European Européenne	European Européenne	European Européenne	European Européenne	European Européenne	European Européenne
Dimensions / Dimensions	40 x 40 x 30 mm	40 x 40 x 30 mm	40 x 35 x 25 mm		38 x 21 x 17 mm	40 x 28 x 17 mm	35 x 23 x 20 mm
	BLACK 1M	BOLT	PINB-S	TROPIC	SNAKE	CANDY	EXO
Power / Alimentation	2600 W	2000 W	2200 W	2500 W	2400 W	1600 W	1300 W
Air Flow / Débit d'air	99 l/s	80 l/s	85 l/s	32 l/s	30 m/s	25 m/s	25 m/s
Weight / Poids	4,5 Kg	4,5 Kg	4,4 Kg	530 g	0,88 Kg.	380 g.	500 g.
Speed / Vitesse	Adjustable Réglable	Adjustable Réglable	Adjustable Réglable	2	2	2	2
Temperature / Température	2	1	Adjustable Réglable	3	2	2	2
Nozzles / Embout	2	3		2	2	1	
Voltage / Voltage	220 V	220 V	220 V	220 V - 240V	220 V - 240V	220 V	220 V
Plug / Prise	European Européenne	European Européenne	European Européenne	European Européenne	European Européenne	European Européenne	European Européenne
Dimensions / Dimensions	45 x 20 x 20 mm	43 x 17 x 20 mm		21 cm		25 x 9 x 7 cm	16 x 6 x 4 cm

STRAIGHTENERS / FERS À LISSER

	ZENIT XS	ZIGZAG XS
Plates / Plaques	Titanium / Titane	Ceramic and tourmaline Céramique et tourmaline
Floating Plates / Plaques flottantes	●	
Keratin Treatment / Traitement à la kératine		
Power / Alimentation	20 W	18 W
Temperature / Température	200°C	210°C
Automatic Shut-off after 60 min / Arrêt automatique après 60 min	●	
360° Swivel Cord / Cordon pivotant à 360°	●	
Pouch / Poche	●	
Voltage / Voltage	110 - 240 V	120 - 240 V
Plug / Prise	European Européenne	European Européenne
Measurements / Dimensions	15 x 1,5 cm	16,5 x 1,7 cm
Quantity per box / Quantité par boîte	24	12

Bathtubs Baignoires

08



Artero offers a range of baths taking into account the comfort of the groomer including the option of height adjustment and doors for easy access.

Artero propose une gamme de baignoires prenant en compte le confort du toiletteur, y compris l'option de réglage en hauteur et la présence de portes pour un accès facile.





BATHTUBS / BAIGNOIRES

08.1 Electric Bathtubs Baignoires Électriques

The ability to lower and raise makes this bath an essential item in busy salons.

La possibilité d'abaisser et de relever cette baignoire en fait un élément essentiel dans les salons très fréquentés.



Lagoon

NEW
NOUVEAU

Electronically height adjustable. Bathtub made of high resistance fibre. Robust, with back and side protection to prevent splashing water. Front door removable. Insulated floor plates with access to drainage, steel arm with strap fastening.

Hauteur réglable électroniquement en actionnant la pédale pour monter et descendre. Baignoire fabriquée en fibre de haute résistance. Robuste, avec protection arrière et latérale pour éviter les éclaboussures. Porte frontale amovible. Plaques isolantes de sol avec accès au drainage, bras en acier avec fixation pour sangles.

REF.: B440



Ocean

Height adjustable by electric pedal. Stainless steel bathtub and walls. Robust and large, it can accommodate dogs up to 100 kg. Sliding door, raised plastic platform for small breeds and plastic trays with drain to prevent the dog coming into contact with the bottom of the bathtub. Strap attachment bar, spray gun, special filter. Drain on the left.

Hauteur réglable par pédale électrique. Baignoire et parois en acier inoxydable. Robuste et de grande taille, elle peut accueillir des chiens jusqu'à 100 kg. Porte coulissante, plateforme en plastique surélevée pour les petites races et plateaux en plastique avec évacuation pour éviter que le chien ne soit en contact avec le fond de la baignoire. Barre pour fixer les sangles, douche pistolet, filtre spécial. Drain situé à gauche.

REF.: B438

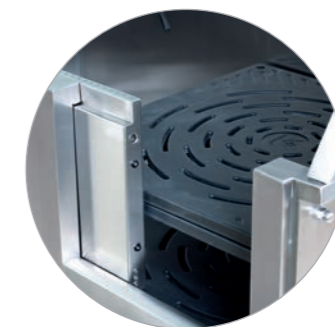



BATHTUBS / BAIGNOIRES

08.2 Bathtubs Baignoires

The ideal baths for salons, breeders and pet owners.

Le bain idéal pour les salons, les éleveurs et les particuliers.



Sea

Fixed height with removable non-slip access steps for large dogs. Stainless steel bathtub and walls. Robust and large, it can accommodate dogs up to 100 kg. Sliding door, raised plastic platform for small breeds and plastic trays with drain to prevent the dog coming into contact with the bottom of the bathtub. Strap attachment bar, spray gun, special filter. Drain on the left.

Hauteur fixe avec marches d'accès antidérapantes et amovibles pour les grands chiens. Baignoire et parois en acier inoxydable. Robuste et de grande taille, elle peut accueillir des chiens jusqu'à 100 kg. Porte coulissante, plateforme en plastique surélevée pour les petites races et plateaux en plastique avec évacuation pour éviter que le chien ne soit en contact avec le fond de la baignoire. Barre pour fixer les sangles, douche pistolet, filtre spécial. Drain situé à gauche.

REF.: B439



GROOMING TABLES
TABLES DE TOILETTAGE

08.3 Adjustable Tables Tables Réglables

Guaranteed quality and adaptability to each dog and groomer.

Tables réglables. Qualité garantie et adaptabilité à chaque chien et toiletteur.



Premium Electric Premium Électrique

Maximum adjustable height of 105cm controlled by electric pedals. Very wide table with anti-slip surface. Robust and stable enough to fit large dog breeds. Includes tool hooks, universal plug, USB port and removable tray. Overhead grooming arm with adjustable height.

D'une hauteur maximale de 105 cm. Réglage électrique de la hauteur au moyen de pédales. Plateau très large avec surface antidérapante. Grande stabilité, pouvant accueillir des chiens de grandes races. Comprend un cintre pour le matériel, une prise universelle, une prise USB et un tiroir coulissant. Bras double à hauteur réglable.

REF. TABLE: B396 REF. WHEELS: B560



NEW NOUVEAU

Gravity Electric Table Électrique LED Large

Electrically height adjustable table up to 90cm with foot pedal control. X-shaped structure and turquoise plastic table top. Double arm and cord straps.

Table avec hauteur réglable électriquement jusqu'à 90cm, contrôlée par des pédales au niveau du sol. Structure en forme de X et plateau en plastique turquoise. Bras double et sangles à cordon.

REF. TABLE: **B400** REF. WHEELS: **B560**



Table Électrique LED Large Table Électrique LED Large

Réglage électrique de la hauteur au moyen de pédales. Plateau de table en verre avec éclairage LED et surface antidérapante. Avec interrupteur pour l'éclairage. Grande stabilité, pouvant accueillir des chiens de grandes races. Dotée d'un double bras réglable en hauteur avec des vis et d'une barre supérieure comportant des trous pour les laisses.

Réglage électrique de la hauteur au moyen de pédales. Plateau de table en verre avec éclairage LED et surface antidérapante. Avec interrupteur pour l'éclairage. Grande stabilité, pouvant accueillir des chiens de grandes races. Dotée d'un double bras réglable en hauteur avec des vis et d'une barre supérieure comportant des trous pour les laisses.

REF. TABLE: **B472** REF. ROUES: **B560**



GROOMING TABLES TABLES DE TOILETTAGE

08.4 Exhibition Tables Tables de Concours



Adjustable-height folding table Pliante réglable en hauteur

Leg height adjusts between 81 and 92cm. Folding legs. Large 90x60cm worktop with anti-slip surface. Single grooming arm with adjustable height.

Hauteur des pieds réglable de 81 à 92 cm. Pieds rabattables. Grand plateau 90 x 60 cm avec surface antidérapante. Bras simple à hauteur réglable.

REF.: **B394** WEIGHT: **15kg**

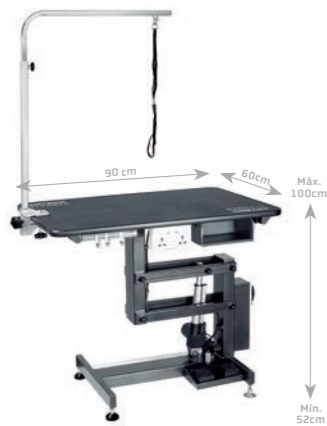

Grooming Slam Electric Électrique

Height controlled by electric switches. Max. height of 100cm. Smaller 90cm space-saving worktop. Includes tool hooks, universal plug, USB port and removable tray. Single grooming arm with adjustable height.

Réglage électrique de la hauteur au moyen d'interrupteurs. Hauteur max. 100 cm. Plateau court de 90 cm permettant d'économiser de l'espace. Comprend un cintre pour le matériel, une prise universelle, une prise USB et un tiroir coulissant. Bras simple à hauteur réglable.

REF.: **B428** REF. ROUES: **B560**



Z9 Pneumatic Pneumatique

Adjustable height controlled by pneumatic pedals. Maximum height of 102cm. Round 60cm diameter worktop. Swivel motion. Ideal for dogs weighing under 12kg. Very stable. Single folding arm.

Réglable en hauteur au moyen d'un système pneumatique à pédale. Hauteur allant jusqu'à 102 cm. Plateau rond de 60 cm de diamètre avec option rotative, idéal pour les chiens de moins de 12 kg. Grande stabilité. Avec un bras simple pliable.

REF.: **B437**



Show Table Table d'Exposition

Fixed height of 80cm. Small 75x43cm worktop. Folding legs with adjustable feet. Single grooming arm with adjustable height.

Hauteur fixe de 80 cm. Petit plateau de 75 x 43 cm. Pieds rabattables et réglables. Bras simple à hauteur réglable.

REF.: **B429** WEIGHT: **18kg**



Folding table with wheels Pliable avec roulettes

Fixed height of 76cm. Folding legs. Swivel wheels for movement. Large 90x60cm worktop with anti-slip surface. Single grooming arm with adjustable height.

Hauteur fixe de 76 cm. Pieds rabattables. Roues pivotantes permettant de la déplacer. Grand plateau 90 x 60 cm avec surface antidérapante. Bras simple à hauteur réglable.

REF.: **B395** WEIGHT: **18kg**



BATHTUBS / BAIGNOIRES

08.5 Tables and Bathtubs Accessories Accessoires de Tables et Baignoires

Baths that facilitate handling and make bathing easier for grooming salons, kennels and for private individuals with a vocation.

Baignoires qui facilitent la manipulation et rendent le bain plus facile pour les salons de toilettage, les éleveurs et pour les particuliers ayant une certaine vocation.



Aqua Jet

NEW
NOUVEAU

Pressurised bathing system using a suction pump that recycles stagnant water from the bathtub. This method of bathing saves a great deal of water, time and effort, as well as obtaining the best results from the Artero shampoo, thanks to the high pressure which massages the skin, stimulating blood flow and the absorption of all the ingredients of the cosmetic. It has a remote control to turn it on and off.

Système de bain à pression utilisant une pompe à succion qui recycle l'eau stagnante de la baignoire. Cette méthode permet d'économiser beaucoup d'eau, de temps et d'efforts, tout en obtenant les meilleurs résultats avec le shampooing Artero. La pression de l'eau qui arrive sur la peau de l'animal offre un massage stimulant la circulation sanguine et l'absorption de tous les ingrédients du cosmétiques. Dispose d'une télécommande pour allumer et éteindre. Inclut une douche avec possibilité de fermer le débit.

REF.: H845A6



Splash
Anti-Slip Mat
Tapis

PVC curly bath mat. Complete non-slip effect for inside the bath. The animal will feel more relaxed and at ease during the bathing process. Easy to wring out all the water when finished.

Tapis éponge en PVC pour baignoires. Il procure un effet antidérapant total, amortit le corps du chien pour une plus grande détente et relaxation et filtre rapidement 100 % de l'eau, accélérant ainsi le processus de rinçage.

REF.: W832 / 107 x 56 cm



Cumbia

NEW
NOUVEAU

FEATURES: 300g/m2 microfiber. **USAGE:** Absorbs water dripping from the dog on the drying table, speeding up the drying process and preventing excess humidity in the environment. Suitable for tables approximately 120 cm x 60 cm.

CARACTÉRISTIQUES: Microfibre 300g/m2. **UTILISATION:** Absorbe l'eau qui s'égoutte du chien sur la table de séchage, accélérant le processus de séchage et évitant l'excès d'humidité dans l'environnement. Convient aux tables d'environ 120 cm x 60 cm.

REF.: A516 / 126 x 65 cm



Tatami

NEW
NOUVEAU

Super non-slip silicone mat suitable for grooming tables. Easy to clean and remove hair. Turquoise with Artero logo.

Tapis super antidérapant en silicone de 90x60 cm, adaptable pour table de toilettage. Facile à nettoyer et à enlever les poils. Couleur turquoise avec le logo Artero.

REF.: W990 / 90 x 60 cm



Surf
Anti-Slip Mat
Tapis

Anti-slip table-top mat. 5mm thick making it comfortable and relaxing for the animal.

Tapis pour recouvrir la table ou les surfaces sur lesquelles vous voulez manipuler un chien; action antidérapante. 5 mm de caoutchouc épais pour le repos et la relation des animaux de compagnie.

REF.: W831 / 115 x 60 cm

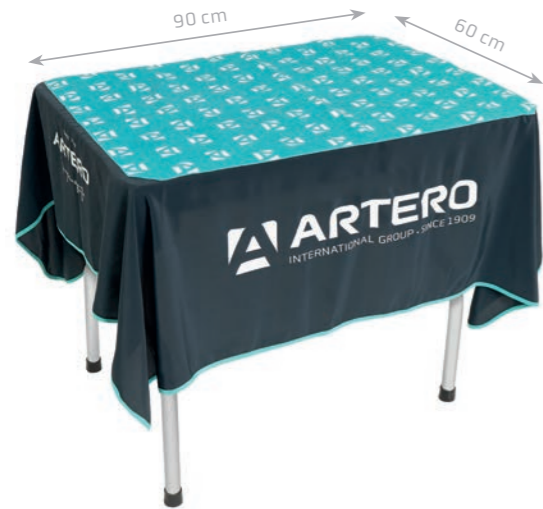

Winner Tablecloth Nappe table

Beautiful tablecloth for presenting the work. Non-slip on both sides.
Belle nappe pour la présentation des travaux. Antidérapant des deux côtés.

REF.: **W898**
TOTAL SIZE / MESURE TOTALE: **140 X 150cm**
INNER SIZE / MESURE INTÉRIEURE: **60 X 90cm**



Focus Protective ear bands Cache-Oreilles pour séchage

Elastic head bands to sooth nervous dogs and cats from loud noises during the drying process.
Bandes élastiques en coton pour éviter que les chiens et les chats ne soient dérangés par le bruit pendant le séchage.

REF.: **A511 / L 21x18cm** ■ **M 20x14cm** ■ **S 12x12cm** ■



Anti-clogging filter Filtre anti-bouchage

Plastic filter that resists longer without clogging thanks to its micro-perforated shape. Fits **B415, B435 and B434** bathtubs.

Filtre en plastique qui résiste plus longtemps sans se boucher grâce à sa forme mi-croisée et perforée. Convient aux baignoires **B415, B435 et B434**.

REF.: **Y915**



Tool Caddy Porte-outils

Grooming tools caddy to attachable grooming tables. More comfort and safety to store your tools during use.

Panier en plastique qui se fixe aux poteaux de la table de toilettage. Compartiments pour ciseaux, brosses et cosmétiques. Le diamètre maximal du bras est de 2,5 cm x 2,5 cm.

REF.: **A513**



Épaisseur
25 mm

Double arm Bras Double



Plastic clamp fixtures. Lateral fixings for anti-bite straps. Height and width adjustable with screws. Upper bar with holes for strap. Adaptable to tabletops less than 25mm wide.

Fixation par pince en plastique. Fixations latérales pour sangle anti-morsures. Hauteur et largeur réglables par vis. Barre supérieure perforée pour sangle. Adaptable à des plateaux de table de moins de 25 mm de large.

REF.: **B613**



Épaisseur
70 mm

Single arm Bras Individuel Grand



Fixed with plastic clamp. Height adjustable with screw. Extra long height adjustable top bar with strap holes. Adaptable to tabletops less than 25mm wide.

Fixation par pince en plastique. Hauteur réglable par vis. Barre supérieure extra longue, hauteur ajustable et perforée pour sangle. Adaptable à des plateaux de table de moins de 25 mm de large.

REF.: **B611**



Épaisseur
25 mm

Single Small Arm Bras Individuel Petit



Fixed with plastic clamp. Height adjustable with screw. Bar with 2 strap attachments. Adaptable to tabletops less than 25mm wide.

Fixation par pince en plastique. Hauteur réglable par vis. Barre avec 2 fixations pour sangle. Adaptable à des plateaux de table de moins de 25 mm de large.

REF.: **B612**



Flexible Arm Bras Flexible

Fixed with screw clamp. Flexible arm with clamp to hold and direct the dryer or blower nozzle ring the drying process.

Fixation par pince. Bras articulé avec pince pour tenir et orienter le séchoir ou la buse du souffleur.

REF.: **B267**



BATHTUBS / Baignoires

08.6 Table Leashes Table Laisses

Line of designer leads and straps with the highest resistance on the market.

Ligne de laisses design avec la plus grande résistance du marché.



Nilo



Leash to hold dogs to the table or bathtub. PVC strap of 50cm with sliding pvc ring. Strong black clamp for dogs up to 100kg.

Sangle pour attacher les chiens à la table ou à la baignoire. Sangle en PVC de 50 cm avec réglage par anneau PVC coulissant. Mousqueton en pince noir supporte jusqu'à 100 kg.

REF.: Y573 SIZE / MESURE: 50cm



Nilo



Leash to hold dogs to the table or bathtub. PVC strap of 50cm with sliding pvc ring. Strong black clamp for dogs up to 100kg.

Sangle pour attacher les chiens à la table ou à la baignoire. Sangle en PVC de 50 cm avec réglage par anneau PVC coulissant. Mousqueton en pince noir supporte jusqu'à 100 kg.

REF.: Y574 SIZE / MESURE: 50cm



Rin



Leash to hold dogs on the table or in the bathtub. PVC cord of 35 or 50 cm with plastic adjustment. Strong black clip for dogs up to 100kg.

Sangle pour attacher les chiens à la table ou à la baignoire. Cordon PVC de 35 ou 50 cm avec réglage en plastique. Mousqueton à pince noire supporte jusqu'à 100 kg.

REF.: Y578 SIZE / MESURE: 35cm
REF.: Y579 SIZE / MESURE: 35cm
REF.: Y580 SIZE / MESURE: 50cm
REF.: Y581 SIZE / MESURE: 50cm



Congo



Long leash to hold dogs to the table or bathtub. Nylon strap of 127cm with length and collar adjustment. Strong black clamp for dogs up to 100kg.

Longue sangle pour attacher les chiens à la table ou à la baignoire. Sangle en nylon de 127 cm avec réglage de longueur et collier avec boucle en plastique et fermeture à clic. Mousqueton à pince noire supporte jusqu'à 100 kg.

REF.: Y576 SIZE / MESURE: 127cm



Sena



Long leash to hold dogs to the table or bathtub. Nylon strap of 127cm with length and collar adjustment. Strong black clamp for dogs up to 100kg.

Sangle pour attacher les chiens à la table ou à la baignoire. Sangle en nylon de 127 cm avec réglage de longueur et collier avec boucle en plastique et fermeture à clic. Mousqueton à pince noire supporte jusqu'à 100 kg.

REF.: Y570 SIZE / MESURE: 50cm
REF.: Y571 SIZE / MESURE: 50cm



Hudson



Leash to hold dogs under the belly and prevent them from sitting on the table. Nylon strap of 95cm with 4 rings at different heights to adjust to the size of the dog. Padded interior. Strong black clamp for dogs up to 100kg.

Sangle pour attacher les chiens par le flanc et éviter qu'ils ne s'assoient sur la table. Sangle en nylon de 95 cm avec 4 anneaux à différentes hauteurs pour l'ajuster à la taille du chien. Intérieur rembourré. Mousqueton à pince noire supporte jusqu'à 100 kg.

REF.: Y582
SIZE / MESURE: 95 cm



Niger



Leash to hold dogs on the table or in the bathtub. 71cm PVC self-slip cord with ring at the end. Strong black clamp for dogs up to 100kg.

Sangle anti-fuite pour attacher les chiens à la table ou à la baignoire. Cordon PVC de 71 cm autoadaptable avec un anneau à l'extrémité. Mousqueton à pince noire supporte jusqu'à 100 kg.

REF.: Y577
SIZE / MESURE: 71,5 cm



Mississippi



Accessory to hook the straps at different heights. 25cm nylon strap with 5 rings. Strong black clamp for up to 100kg.

Accessoire permettant de fixer les sangles à différentes hauteurs sans avoir à monter ou descendre la traverse du bras de la table. Sangle en nylon de 25 cm avec 5 anneaux. Mousqueton à pince noire supporte jusqu'à 100 kg.

REF.: Y572
SIZE / MESURE: 25 cm



Cord loop Laisse en corde

Nylon cord with double adjustable closure and special carabiner clip to fit any type of post.

Cordon en nylon avec double fermeture réglable et mousqueton spécial pour s'adapter à tout type de bras.

REF.: Y508
REF.: Y511
REF.: Y512
REF.: Y509

SIZE / MESURE: 1,5 x 50 cm



Nylon loop Laisse ruban

1.5cm nylon loop with adjustable clip closure. Swivel carabiner clip.

Ruban en nylon de 1,5 cm avec clip de fermeture régulateur. Mousqueton avec émerillon.

REF.: Y489
REF.: Y501
REF.: Y503
REF.: Y502

SIZE / MESURE: 1 cm x 50 cm



Extending Nylonloop Laisse ruban extensible

Robust loop that extends up to 110cm for large breeds. With large carabiner clip.

Laisse robuste et extensible jusqu'à 110 cm pour les grandes races. Avec un grand mousqueton.

SIZE / MESURE: 2,5 cm x 117 cm
REF.: Y399





Sliding loop
Laisse coulissante

Very resistant cable with plastic coating. Reinforced finish.

Câble très résistant avec revêtement plastique. Finitions renforcées.

REF. 87cm: **B827**
REF. 80cm: **B826**



Reinforced loop
Laisse renforcée

Resistant cable with plastic coating. Throat protection. Adjustable clip closure. Reinforced finish.

Câble résistant avec revêtement en plastique. Protection de la gorge. Pince régulatrice de fermeture. Finitions renforcées.

REF. 58cm: **B825**



Double loop
Double laisse

Resistant cable with plastic coating. Rubber protection. With adjustable closures. Loop for supporting the neck and stomach on the table.

Câble résistant recouvert de plastique. Protection en caoutchouc. Avec fermetures réglables. Laisse pour maintenir le cou et le ventre sur la table.

REF. 54/57cm: **B829**
REF. 43/37cm: **B828**



Plastic chain
Chaîne en plastique

Plastic chain with carabiner clips that adjust to any height.

Chaîne en plastique avec mousquetons adaptables à toutes les hauteurs.

REF.: **B246**

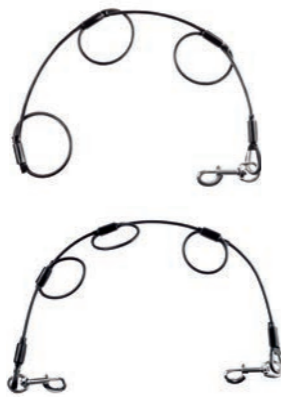

Bath Loop
Anneau pour baignoire

Plastic-covered steel cable with reinforced finish. For harnessing leads at different heights. Single grooming arm.

Câble en acier recouvert de plastique avec finition renforcée. Pour harnacher les laisses à des hauteurs différentes. Bras de toilettage unique.

REF. VERTICAL: **B274**
REF. HORIZONTAL: **B278**

09

Holders
 Cases
 Trolleys
 Etais
 Malettes
 Chariots



The safety and care of equipment is vital and Artero has created a wide range of options in carry cases and holders.

La sécurité et l'entretien des équipements sont essentiels et Artero a créé une large gamme d'options en matière de malettes et de supports.





HOLDERS, CASES, TROLLEYS
ETUIS, MALETTES ET CHARIOTS

09.1 Trolleys and backpacks Malettes et Chariots

The most fashionable and practical collection to care and transport your grooming equipment.

La collection la plus tendance et pratique pour transporter le matériel de toilettage.



Olympia

NEW
NOUVEAU

Backpack with compartments and front pocket for 12 scissors. Waterproof zips, side pockets for mobile phone, water bottle, etc. PVC handles and plastic reinforcements on the base to prevent breakage.

Sac à dos de toilettage avec compartiments pour le matériel de travail et poche avant pour 12 ciseaux. Fermetures éclair étanches, poches latérales pour mobile ou eau. Rembourrage sur les poignées ajustables et la zone du dos, en plus d'un tissu respirant. Poignée supérieure renforcée. Tirettes en PVC et renforts plastiques à la base pour éviter la rupture.

REF. BLACK/RED - NOIR/ROUGE: F236
REF. GREY/NEON - GRIS/NEÓN: F237
REF. POLKA DOTS PRINT - IMPRIMÉ À POIS: F238

SIZE / MESURE: 40cm x 30cm x 17cm



Atlas

NEW
NOUVEAU

Nylon tool bag, waterproof zips and reinforced handles. Top opening and interior compartments. Side pockets to store 6 scissors. PVC handles.

Sac à outils en nylon, fermetures éclair étanches et poignées renforcées. Ouverture supérieure et compartiments intérieurs. Poches latérales pour ranger 6 paires de ciseaux. Tirettes en PVC.

REF. BLACK/RED - NOIR/ROUGE: F239
REF. GREY/NEON - GRIS/NEÓN: F240

SIZE / MESURE: 23cm x 19cm x 28cm



Troya Backpack Sac à dos Troya

For transporting hairdressing equipment and cosmetics. With plenty of compartments and pockets to transport the material safely. Access to the material with vertical backpack.

Pour le transport du matériel de coiffure et des produits cosmétiques. Comprend de nombreux compartiments et poches pour transporter le matériel en toute sécurité. Accès au matériel de manière verticale.

REF. PAW: F234 REF. LOGO: F235



NEW
NOUVEAU

Pandora

Nylon travel trolley with wheels and telescopic handle. Opening with waterproof zips with PVC handles. 2 compartments with opening control gusset. Interior pockets to hold the material.

Trolley de voyage en nylon avec roues et poignée télescopiques. Ouverture avec fermetures éclair étanches et tirettes en PVC. 2 compartiments avec soufflet de contrôle d'ouverture. Poches intérieures pour maintenir le matériel

REF. BLACK/RED - NOIR/ROUGE: F241

SIZE / MESURE: 45cm x 40cm x 20cm



Multifunction Case Malette Multifonctions

Semi-rigid nylon case with compartments for carrying grooming tools and cosmetics. Includes shoulder strap.

Malette en nylon semi-rigide avec des compartiments pour transporter des outils de toilettage et des cosmétiques. Comprend une bandoulière.

REF.: F227



Tool Bag
Mallette à Outils

Semi-rigid nylon case with handle. 3 compartments - 2 open compartments and 1 front compartment for scissors. Includes shoulder strap.

Étui en nylon semi-rigide avec poignée. 3 compartiments - 2 compartiments ouverts et 1 compartiment frontal pour les ciseaux. Comprend une bandoulière.

REF.: A572



Chair Trolley
Chariot -chaise

Portable case with wheels. Doubles as a stool. Sturdy metal structure. Telescopic handle. Front zip access. Includes cosmetics bags.

Coffre portable avec roues. Se transforme en tabouret. Structure métallique robuste. Poignée télescopique. Accès frontal par fermeture éclair. Comprend des pochettes à cosmétiques.

REF.: A569



Sogo Trolley
Chariot Sogo

Portable trolley with wheels and 5 drawers. Multi-purpose tray top.

Chariot portable avec roues et 5 tiroirs. Plateau supérieur multifonctionnel.

REF.: Y224



Nuba Trolley
Chariot Nuba

Portable trolley with wheels and 5 large-capacity drawers. Winged tray top with extra tool holders.

Chariot portable avec roues et 5 tiroirs de grande capacité. Plateau supérieur à ailettes avec porte-outils supplémentaires.

REF.: Y225



HOLDERS, CASES, TROLLEYS ETUIS, MALETTES ET CHARIOTS

09.2 Holders Etuis

Cases to store and protect your most valuable tool, your scissors.

Étuis pour protéger l'outil le plus précieux du coiffeur, les ciseaux.



Helios



Waist-holder. 2 compartments for scissors and brushes.

Ceinture porte-ciseaux pour garder les ciseaux à hauteur de taille pendant la coupe. Taille ajustable et fermeture à clic articulée.

REF. BLACK/RED - NOIR/ROUGE: F242

REF. GREY/NEON - GRIS/NÉON: F243

RÉF. POLKA DOTS PRINT - IMPRIMÉ À POIS: F245

SIZE / MESURE: 12cm x 20 cm x 3,5cm



6-Space Work Belt Ceinture de Travail à 6 Compartiments

Fabric waist work belt.
6 compartments.
Adjustable.

Ceinture de travail en tissu.
6 compartiments.
Réglable.

REF.: F322



Buckle Work Belt Étui-ceinture de Travail à Boucle

Waist work belt. 4 scissor compartments and
2 brush compartments. Includes adjustable
strap.

Étui-ceinture. 4 compartiments pour ciseaux
et 2 compartiments pour brosses. Comprend
une sangle réglable.

REF.: F343



Chic Work Belt Holster-ceinture de Travail Chic

Can be worn over the shoulder or around the
waist. 4 scissor compartments and 2 brush
compartments. Includes adjustable strap.

Peut être porté sur l'épaule ou autour de la taille.
4 compartiments à ciseaux et 2 compartiments
à brosses. Comprend une sangle réglable.

REF.: F344



Scissor Wrap Trousse Enroulable pour ciseaux

Roll-up wrap for scissors and stripping knives. With safety-tab. Elastic
band closure. 11 compartments.

Trousse de rangement enroulable pour ciseaux et lames de stripping. Avec
languette de sécurité. Fermeture par bande élastique. 11 compartiments.

REF.: F347 ■
REF.: F391 ■
REF.: F392 ■
REF.: F393 ■



Blades Wrap Roller Trousse Enroulable pour Têtes de Coupe

Roll-up wrap for all type of clipper blades (A5, A5 wide, Aesculap,...) 9
compartments. In 2 colors.

Trousse enroulable pour tous types de têtes de coupe de tondeuse (A5,
A5 large, Aesculap,...) 9 compartiments. En 2 couleurs.

REF.: F394 ■
REF.: F395 ■



Multi-Compartment Multi-Compartiments

9 Compartments.
Perfect for travel.

9 compartiments.
Parfait pour les voyages.

REF.: F228



Black Tool Case Étui à Outils Noir

Waist or shoulder tool case.
6 compartments. Strap included.

Étui à outils pour la taille ou l'épaule.
6 compartiments. Sangle incluse.

REF.: F346



Large Work Belt Grande Ceinture de Travail

Work belt for easy access to tools while work-
ing. Adjustable strap.

Ceinture de travail pour un accès facile aux
outils pendant le travail. Sangle réglable.

REF.: F353



Scissors Case Étui à Ciseaux

Folder style case with zip fastener. 20 compartments for scissors with a
protective sheet in the middle to avoid scratching.

Étui double plié en forme de dossier avec fermeture à glissière. 20
compartiments pour ciseaux composés de 2 bandes élastiques par
ciseaux. Et un séparateur avec poche qui protège du frottement.

REF.: MKTESTIJERA / 27 x 39 cm



Royale cases Etuils Royale

Scissors and blades cases to hang from the waist or shoulder during
work.

Etuils pour ciseaux et lames à accrocher à la taille ou à l'épaule pendant
le travail.

REF.: F398 ■ REF.: F401 ■
REF.: F399 ■ REF.: F402 ■



Practical Dog Grooming Guide Guide Pratique du Toilettage pour Chiens

Professional grooms with step-by-step guide. Detailed trims with simple and clear solutions. Up-to-date styles with techniques adapted to each breed. **Aimed at all professionals of the Dog-Grooming world.** Original illustrations with transparencies. The book includes 352 pages with **41 breeds**.

Toilettage professionnel avec guide pas à pas. Des coupes détaillées avec des solutions simples et claires. Des styles actualisés avec des techniques adaptées à chaque race. **Destiné à tous les professionnels du monde** du toilettage canin. Illustrations originales avec transparents. Le livre comprend 352 pages regroupant **41 races**.

REF. SPANISH: **Y864**

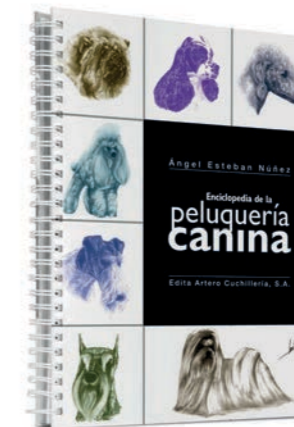

Encyclopedia Of Dog Grooming Encyclopédie du Toilettage Canin

Technical explanations of Stripping, Scissors and Clipper. Step by step explanation of each job, with a total of 32 breeds. Ideal as a working guide. Addressed to amateurs, beginners and professionals. **Edited by:** Artero Technics. **Author:** Ángel Esteban.

Explications techniques en matière de stripping, de ciseaux et de tondeuses. Explication étape par étape de chaque tâche, avec un total de 32 races. Idéal en guise de guide de travail. S'adresse aux amateurs, aux débutants et aux professionnels. **Édité par:** Artero Technics. **Auteur:** Ángel Esteban.

REF. SPANISH: **Y923**

REF. ENGLISH: **Y929**

REF. PORTUGUESE: **Y819**

REF. ITALIAN: **Y821**

REF. HUNGARIAN: **Y822**

ARTERO

ACADEMY

Training with future – Dog grooming and esthetics
Formation axée sur l'avenir – Toilettage et esthétique du chien

More than
4.000 trainees
since 2012

Plus de
4.000 stagiaires
depuis 2012



With more than 100 years experience in the dog grooming world, since 2012 ARTERO is shaping a new training project, **ARTERO ACADEMY**. This training method expects to professionalise grooming training world wide within a sector in constant growth. For this project, Academy Managers choose the best professionals covering the entire territory and unify them under the same training method. **ARTERO ACADEMY** is in charge of finding and managing the distribution of the trainees, as well as to provide the necessary equipment for the training course. Each trainee will be covered by an insurance during the internship and will be provided with a diploma and access to **ARTERO ACADEMY's** employment program in the end of the training course. These last years thousands of trainees have successfully completed ACADEMY's training in Spain, Portugal, Italy, Chile and Rumania. This has pushed Artero to export **ARTERO ACADEMY** to new countries... with the target of soon reaching a worldwide training network.

Forte de plus de 100 ans d'expérience dans le monde du toilettage canin, ARTERO façonne depuis 2012 un nouveau projet de formation, **ARTERO ACADEMY**. Cette méthode de formation entend professionnaliser la formation au toilettage dans le monde entier, dans un secteur en perpétuelle croissance. Pour ce projet, les responsables de l'**ARTERO ACADEMY** choisissent les meilleurs professionnels couvrant l'ensemble du territoire et les réunissent sous une même méthode de formation. **ARTERO ACADEMY** a pour mission de trouver et de gérer la répartition des stagiaires, ainsi que de fournir le matériel nécessaire à la formation. Chaque participant sera couvert par une assurance pendant la durée de la formation et recevra un diplôme et un accès au programme d'emploi de l'ACADEMY à la fin de la formation. Ces dernières années, des milliers d'étudiants ont suivi avec succès les formations de l'ACADEMY en Espagne, au Portugal, en Italie, au Chili et en Roumanie. Cela a poussé Artero à exporter l'**ARTERO ACADEMY** dans de nouveaux pays... l'objectif étant d'atteindre bientôt un réseau de formation mondial.

ARTERO ACADEMY SPAIN

Ph. +34 658 878 251
info@arteroacademy.com
www.arteroacademy.com

LLUÏSA ROYO

Artero Academy's Manager (National)

ARTERO ACADEMY PORTUGAL

Ph. +351 926 668 187
info.academy.pt@artero.com
www.arteroacademy.pt

ÁNGEL ESTEBAN

Artero Academy's Manager (International)

ARTERO ACADEMY ITALY

Ph. +39 333 266 3548
info.academy.it@artero.com
www.arteroacademy.it

ÁNGEL ESTEBAN

Artero Academy's Manager (International)

ARTERO ACADEMY ROMANIA

Ph. +40 746 400 300
info.academy.ro@artero.com
www.arteroacademy.ro

ÁNGEL ESTEBAN

Artero Academy's Manager (International)

ARTERO ACADEMY BELGIUM

Ph. +32 469 49 91 44
info.academy.bel@artero.com
www.arteroacademy.bel

ÁNGEL ESTEBAN

Artero Academy's Manager (International)

ARTERO ACADEMY ANDORRA

Ph. +34 658 878 251
info@arteroacademy.com
www.arteroacademy.com

ÁNGEL ESTEBAN

Artero Academy's Manager (International)

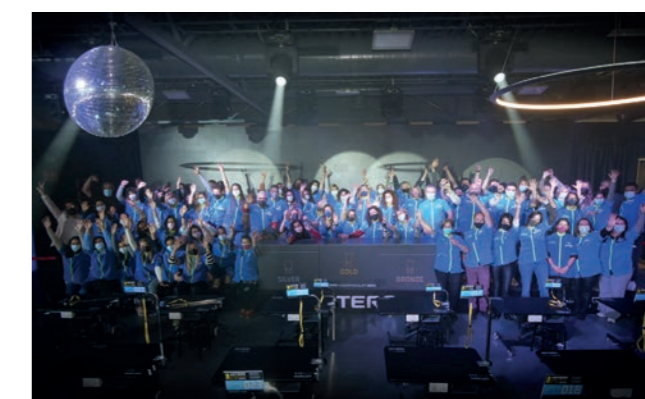
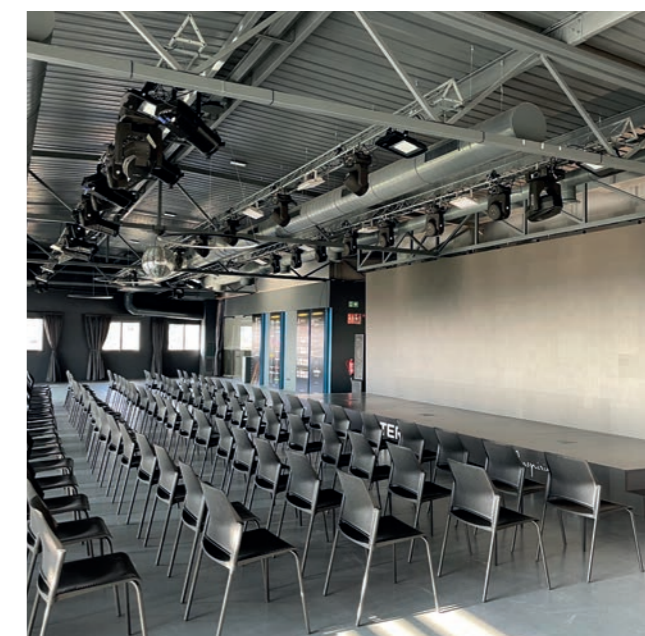

Technical service

At ARTERO we have the latest high-tech equipment for any type of sharpening or repair, with maximum speed and precision. Using our century-old, personalized techniques, your tools will be treated with care and given a brand-new lease of life. Our team of professionals is specialized in repairing ARTERO clippers, hairdryers, and straighteners, both current and discontinued models. We are specialists in the sharpening of all types of scissors and blades, of any brand.

For any query, please contact our Technical Service team at:

-  **ARTERO SPAIN**
Mobile: **+34 93 753 73 98**
Email: infosat@artero.com
-  **ARTERO UK LTD**
Mobile: **+44 14 8479 9900**
Email: infosatuk@artero.com
-  **ARTERO FRANCE**
Mobile: **+33 0 764423542**
Email: infosatfr@artero.com

For any other request contact:

- export.petcare@artero.com
- pau.thio@artero.com
- oscar.benito@artero.com



Sales process & warranty

GUARANTEE

100% Artero Warranty.

As established by the European directive 199/44/CE and royal decree law 7/2021 the warranty period for the professional customer is 1 year and 3 years for the private customer.

SOCIAL NETWORKS / RESEAUX SOCIAUX

Follow us on social networks to keep up to date with all the latest news and views.
Suivez-nous sur les réseaux sociaux pour être au courant des dernières nouvelles, mises à jour et événements.



 **ARTERO SPAIN_HEADQUARTERS**
C/ Narcís Monturiol, 2 - 4
08339 Vilassar de Dalt,
Barcelona, Spain
Email: export.backoffice@artero.com

OSCAR BENITO
Head of Export
Email: oscar.benito@artero.com

PAU THIÓ
Export Manager
Email: pau.thio@artero.com

GUILLERMO LLOBET
Export Area Manager
Email: export.petcare@artero.com

 **ARTERO UK LTD**
Unit 18 The Ringway Centre, Beck Road, Huddersfield, HD1 5DG, United Kingdom
Manager: **Gabriela Pilichiewicz**
Mobile: **+44 14 8479 9900**
Email: customer.serviceuk@artero.com

 **ARTERO FRANCE**
474 Rue Louis Delage, Cellule 4, 66000 Perpignan.
Manager: **Jean-François Sentana**
Mobile: **+33 0 764423542**
Email: jf.sentana@artero.com

 **ARTERO USA INC**
Jupiter. FL 33458
Manager: **Lulú Rodríguez**
Mobile: **+1 561 2955328**
Email: infoarterousa@artero.com

ARTERO LATAM
Manager: **Gastón Cagliero**
Mobile: **+1 809 2988598**
Email: latam.export@artero.com

Personalisation Services Services de Personnalisation

At ARTERO, we are proud to offer a variety of customization services to add that special touch to our tools and clothing, etc. Below we outline our range of services, along with a clear breakdown of costs for each.

Chez Artero, nous sommes fiers d'offrir une variété de services spécialisés pour répondre aux besoins de personnalisation de nos clients et professionnels. Ci-dessous, nous détaillons notre gamme de services, ainsi qu'une ventilation claire des coûts pour chacun.

EMBROIDERY AND VINYL SERVICES SERVICE DE BRODERIE ET DE VINYLE

We offer the possibility to personalise your garments with logos and names in a stylish and durable way.

Nous offrons la possibilité de personnaliser vos vêtements avec des logos et des noms de manière élégante et durable.

REF.	DESCRIPTION / DESCRIPTION
C100	Preparation + Edition 1 LOGO Préparation + Édition 1 LOGO
C101	Preparation of first name/surname Préparation du nom/prénom
C316	Printing on clothing vinyl Impression sur vêtements vinyle
C318	Printing on clothing embroidery Impression sur vêtements broderie

*Only for the first time per logo / Première fois uniquement par logo

Example / Exemple:

Embroidery / Vinyl print (LOGO + NAME) x 1 piece
Broderie / Vinyle (LOGO + NOM) x 1 pièce

LASER ENGRAVING SERVICE SERVICE DE GRAVURE AU LASER

Personalise your scissors with your logo and name. Add a distinctive touch that adds value and reflects an exclusive style. The cost is broken down as follows:

Personnalisez vos ciseaux avec le logo et le nom en ajoutant une touche distinctive qui ajoute de la valeur et reflète un style exclusif. Le coût se répartit comme suit:

REF.	DESCRIPTION / DESCRIPTION
C100	Preparation + Edition 1 LOGO Préparation + Édition 1 LOGO
C307	Laser engraving service Service de gravure laser

*Only for the first time per logo / Première fois uniquement par logo



PAD PRINTING SERVICE SERVICE DE TAMPOGRAPHIE

Pad printing is an ideal option for large quantities and exclusive for electronic devices. This service is available for orders over 100 units.

La tampographie est un choix idéal pour les grandes quantités et exclusivement pour les appareils électroniques. Ce service est effectué pour les commandes de plus de 100 unités.

REF.	DESCRIPTION / DESCRIPTION
C100	Preparation + Edition 1 LOGO Préparation + Édition 1 LOGO
C102	Creation of photolithograph Création de photolithes
C101	Preparation of first name/surname Préparation du nom/prénom
C103	Tampon printing Tampographie

*Only for the first time per logo / Première fois uniquement par logo.
**Text preparation (name, surname, commercial name, etc.)
**Préparation du texte (prénom, nom, raison sociale, etc.)

Example / Exemple:

Pad printing logo x 100 pieces
Tampographie logo x 100 pièces

SCREEN PRINTING SERVICE SERVICE DE SÉRIGRAPHIE

For large-scale projects and large accounts, we offer an exclusive screen printing service, a robust option for attractive and long-lasting personalisation. For more information and availability, please contact us at info@artero.com.

Pour les projets de grande envergure et les grands comptes, nous proposons le service exclusif de sérigraphie, une option robuste pour des personnalisations attrayantes et durables. Pour plus d'informations et de disponibilités, veuillez nous contacter via info@artero.com.

DELIVERY TIME / DÉLAI DE LIVRAISON

Shipping to UK may take up to 1 month.
Le délai de livraison en France sera de quinze jours.

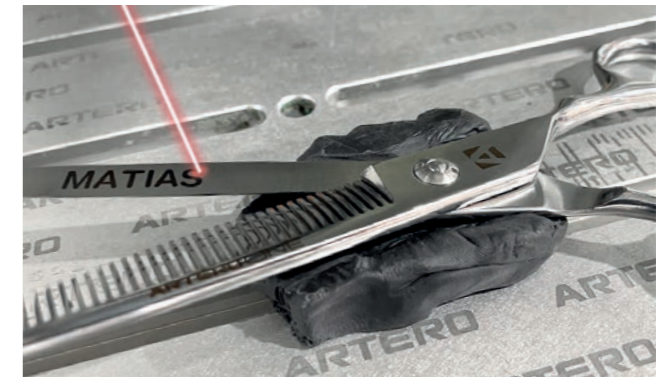



ARTERO

Showroom Salle d'exposition

ARTERO has 250 square meters of showroom located in Vilassar de Dalt, 30 minutes far from Barcelona where you can see and try all the products in the catalog.

We are waiting for you!

ARTERO dispose d'une salle d'exposition de 250 mètres carrés située à Vilassar de Dalt, à 30 minutes de Barcelone, où vous pourrez voir et essayer tous les produits du catalogue. *Nous vous attendons!*

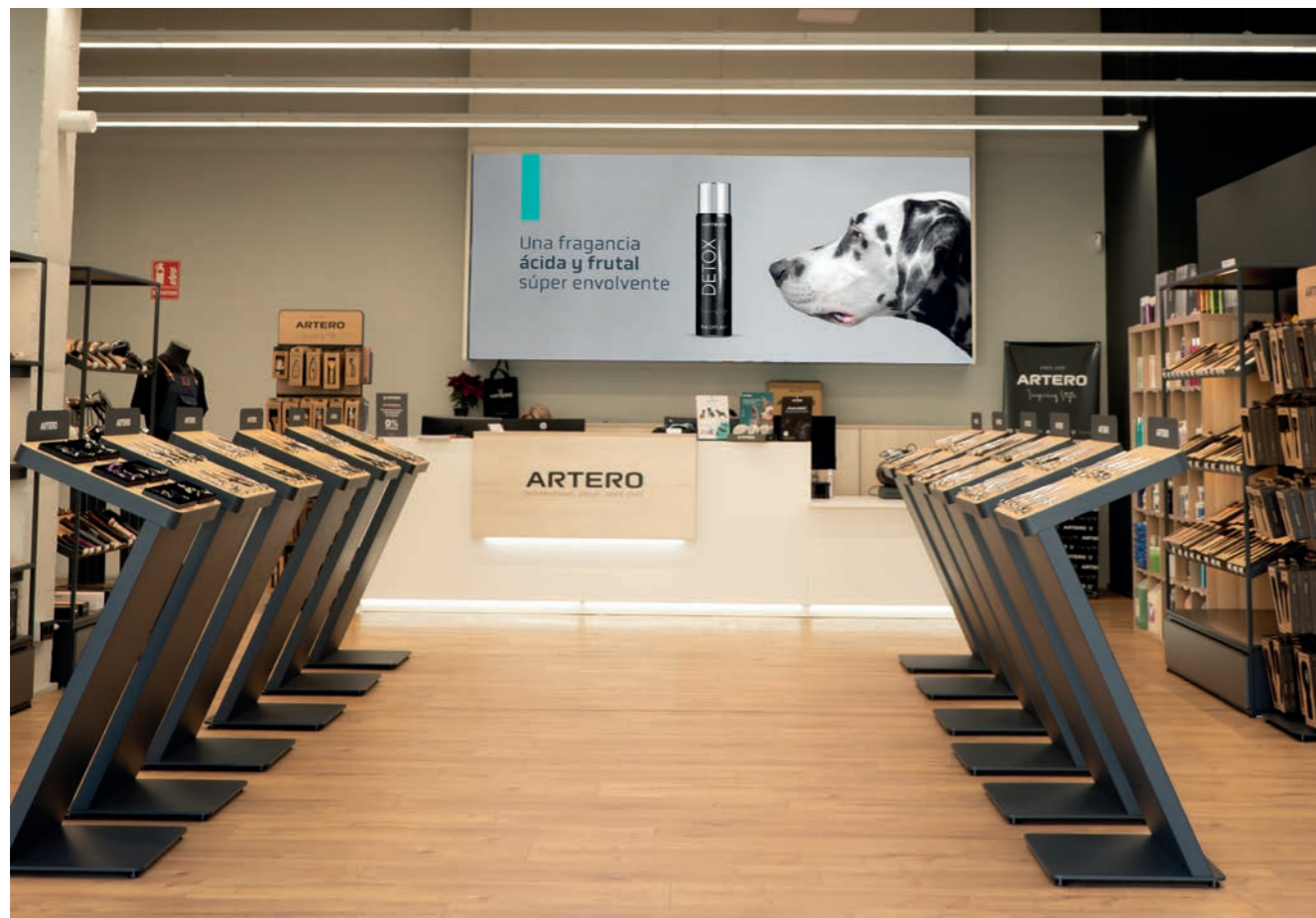

SINCE 1909

ARTERO

Inspiring Style



artero.com

REF.: Y296

